

OUTLANDER SERIES SERIE



Pride[®]
Lifts & Ramps

Including Models
Incluant les modèles
Incluidos los modelos



DE/TM/XL/
FULL

LP/FULL

OWNER'S MANUAL
MANUEL D'UTILISATION
MANUAL DE USUARIO

SAFETY GUIDELINES



WARNING! A Pride Provider or a qualified technician must perform the initial setup of this product and must perform all of the procedures in this manual.

The symbols below are used throughout this owner’s manual and on the product to identify warnings and important information. It is very important for you to read them and understand them completely.



WARNING! Indicates a potentially hazardous condition/situation. Failure to follow designated procedures can cause either personal injury, component damage, or malfunction. On the product, this icon is represented as a black symbol on a yellow triangle with a black border.



MANDATORY! These actions should be performed as specified. Failure to perform mandatory actions can cause personal injury and/or equipment damage. On the product, this icon is represented as a white symbol on a blue dot with a white border.



PROHIBITED! These actions are prohibited. These actions should not be performed at any time or in any circumstances. Performing a prohibited action can cause personal injury and/or equipment damage. On the product, this icon is represented as a black symbol with a red circle and red slash.

Intended Use

The intended use of the Pride Mobility Products device is to aid in the transport of products that provide mobility to persons limited to a seated position that have the capability of operating a mobility device.

Quick Reference Information

Pride Provider: _____
Address: _____
Phone Number: _____
Purchase Date: _____

NOTE: This owner’s manual is compiled from the latest specifications and product information available at the time of publication. We reserve the right to make changes as they become necessary. Any changes to our products may cause slight variations between the illustrations and explanations in this manual and the product you have purchased. The latest/current version of this manual is available on our website.

NOTE: This product is compliant with WEEE, RoHS, and REACH directives and requirements.

NOTE: This product meets IPX4 classification (IEC 60529).

NOTE: The Outlander Series Lift System and its components are not made with natural rubber latex. Consult with the manufacturer regarding any after-market accessories.



CONTENTS

I.	INTRODUCTION	4
II.	SAFETY	5
III.	INSTALLATION	10
IV.	OPERATION	15
V.	BATTERY CHARGING	20
VI.	CARE AND MAINTENANCE	22
VII.	TROUBLESHOOTING	24
VIII.	WARRANTY	25

I. INTRODUCTION

SAFETY

Welcome to Pride Mobility Products (Pride). Congratulations on the purchase of your new lift system. The lift system design combines the most advanced state-of-the-art components with modern, attractive styling. We are certain that the design features and trouble-free operation will add convenience to your daily living and ensure complete satisfaction.

At Pride, your safety is important to us. Please read and follow all instructions in this manual before operating your lift system for the first time. These instructions were produced for your benefit. Your understanding of these instructions is essential for the safe operation of your new lift system.

Pride is not liable for damage to property or personal injury arising out of the unsafe use of a lift system. Pride is also not liable for any property damage or personal injury arising out of the failure of any person and/or user to follow the instructions and recommendations set forth in this manual or any other instructions or recommendations contained in other lift system related literature issued by Pride or contained on the lift system itself.

INTERNET AND PRIVATE PURCHASES

If you purchased your product over the Internet or from a previous owner and you have any questions about the safe use and/or maintenance of the product, please visit our web site www.pridemobility.com or contact your authorized Pride Provider.

PURCHASER'S AGREEMENT

By accepting delivery of this product, you promise that you will not change, alter, or modify this product or remove or render inoperable or unsafe any guards, shields, or other safety features of this product; fail, refuse, or neglect to install any retrofit kits from time to time provided by Pride to enhance or preserve the safe use of this product.

SHIPPING AND DELIVERY

Before using your lift system, make sure your delivery is complete as some components may be individually packaged. If you do not receive a complete delivery, please contact your authorized Pride Provider immediately. Where damage has occurred during transport, either to the packaging or content, please contact the delivery company responsible.

NOTE: If you ever lose or misplace your copy of this manual, contact us and we will be glad to send you a new one immediately.

II. SAFETY

PRODUCT SAFETY SYMBOLS

The symbols below are used on the lift system to identify warnings, mandatory actions, and prohibited actions. It is very important for you to read and understand them completely.



Do not open the swing-away hitch adapter with a mobility device on the lift.



Crush Hazard—Pinch/crush points created during assembly and operation. Keep hands clear.



Crush Hazard—Moving lift can crush. Keep feet clear during operation.



Read and follow the information in the owner's manual.



Maximum lifting capacity.



Do not use as a step.



Lift system intended for use with unoccupied mobility device. Do not use product to lift people.

II. SAFETY



Removal of grounding prong can create electrical hazard. If necessary, properly install an approved 3-pronged adaptor to an electrical outlet having 2-pronged plug access.

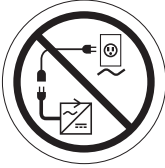

Do not connect an extension cord to the charger cord.



Do not allow unsupervised children to play near the lift system while the batteries are charging.



Avoid exposure to rain, snow, ice, salt, or standing water whenever possible. Maintain and store in a clean and dry condition.

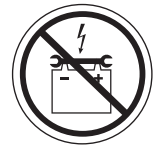

Keep tools and other metal objects away from battery terminals. Contact with tools can cause electrical shock.



Battery posts, terminals, and related accessories contain lead and lead compounds. Wear goggles and gloves when handling batteries and wash hands after handling.



Explosive conditions exist!

II. SAFETY



Disposal and recycling - Contact your authorized Pride Provider for information on proper disposal of your Pride product and its packaging.



Use only AGM or Gel-Cell batteries to reduce the risk of leakage or explosive conditions.



Corrosive chemicals contained in battery.

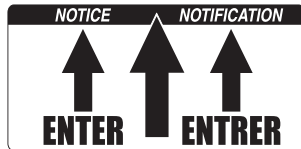

NOTICE! Enter platform where noted.

II. SAFETY

LIFTING CAPABILITIES

The lift system is an electromechanical device designed to lift and secure various types of mobility devices for the purpose of vehicle transport. The Outlander is designed for use with Class II, Class III, or Class IV hitches. Check the hitch capabilities of your vehicle prior to use. Under no circumstances should the lift system be made to exceed this weight limit. Subjecting the lift system to the strain of hoisting more than it is designed to lift may cause it to fail, resulting in damage to the mobility device and/or injury to the lift operator. Refer to the mobility device owner's manual for information on the overall weight of the mobility device before lifting.



WARNING! Adding accessories, oversize batteries, or a different seat will increase the weight of your mobility device. Verify with your authorized Pride Provider that the total weight of your mobility device, including additions, does not exceed the maximum hitch allowance.

INSTALLATION

The lift system is designed to be mounted to a vehicle hitch system. Before lift installation, ensure that the hitch shows no signs of rust or wear and that the front and rear vehicle suspension is acceptable. If any vehicle alterations are necessary, make sure that you fully understand the instructions for drilling or cutting before making any alterations.



WARNING! Before drilling or cutting into the vehicle, make absolutely certain through visual inspection that there are no obstructions, such as the fuel tank, exhaust pipes, or electrical wires, in the path of the drill bit.

LIFTING NON-PRIDE PRODUCTS

The lift system is an extremely versatile device, which users may employ to lift items other than Pride products. Pride has no control over such use, nor can Pride anticipate every possible use to which a lift system may be put. Lifting non-Pride products with the lift system is done at the operator's own risk, and Pride accepts no liability for damage or injury resulting from such use.

PRELIFT INSPECTION

Before operating the lift system, inspect your surroundings to ensure that the lift system has a clear path of operation. Remove any possible obstructions before operating the lift and do not allow children to operate or play near the lift.

OPERATOR POSITIONING

The operator of the lift should stand a safe distance from the unit being lifted/lowered to ensure that his/her feet are never positioned under the raised lift platform. The operator should also keep his/her hands clear of the lift system to avoid the potential for injury.

TRANSPORT VEHICLE POSITIONING

Be sure your vehicle is parked on flat, level ground before attempting to load, lift, or remove a mobility device with the lift system. Make sure the vehicle emergency park brake is engaged before loading or unloading a mobility device.

II. SAFETY

HITCH CLASS INFORMATION

Hitches come in a variety of sizes and are designated by class. The classes range from Class II to Class IV. A heavier load requires a larger class, which has a higher tongue weight. Tongue weight is the amount of weight (downward force) that the load puts on the hitch. **See figure 1.**

The combined weight of your lift and mobility device gives you the minimum tongue weight for your application. Exceeding the tongue weight of a hitch creates an unsafe driving situation and can damage the hitch and/or the vehicle. **See figures 2 and 3.**

WARNING! Adding accessories, oversize batteries, or a different seat will increase the weight of your mobility device. Verify with your authorized Pride Provider that the total weight of your mobility device, including additions, does not exceed the maximum weight allowance.



WARNING! Never exceed the maximum lifting capacity of a lift regardless of the class of hitch being used. Doing so may cause lift and/or vehicle damage.

WARNING! Before installing the lift and applicable hitch systems, check your vehicle owner's manual for hitch maximum tongue weight capacity. Do not exceed the maximum tongue weight capacity of your vehicle.

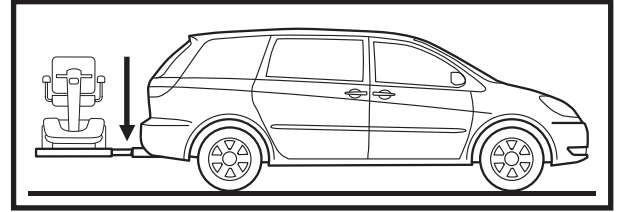

Figure 1. Tongue Weight Pressure Point

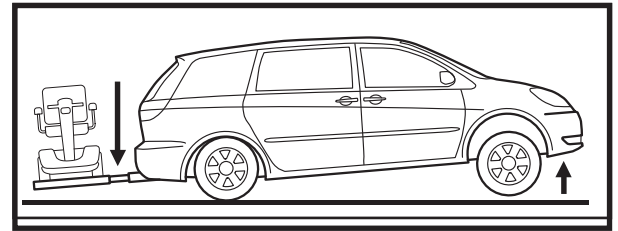

Figure 2. Unsafe Driving Situation

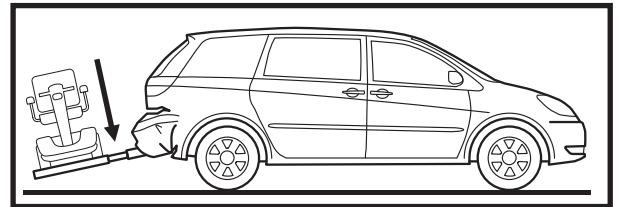

Figure 3. Vehicle Damage

HITCH CLASS			
Class		LBS	Kg
Class II	Hitch has a maximum tongue weight of	350 lbs.	159 kg
Class III	Hitch has a maximum tongue weight of	500 lbs.	227 kg
Class IV	Hitch has a maximum tongue weight of	1200 lbs	544 kg

NOTE: Check hitch manufacturer recommended tongue weight capacity prior to lift installation.

III. INSTALLATION

LIFT SYSTEM INSTALLATION

The Outlander is designed to be easily installed into any vehicle equipped with a Class II or Class III/IV hitch receiver. The hitch receiver should be installed no higher than 21 in. (53.34 cm) from the bottom of the hitch tube to the ground.



WARNING! The lift system should be installed only by an authorized Pride Provider or service technician.

To install the Scooter lock-down arm:

1. Lay the lift system flat on the floor.
2. Remove the black caps.
3. Remove hardware. **See figure 4.**
4. Position the lock-down arm onto the threaded bolts and align with the two holes. **See figure 4.**
5. Insert the washer.
6. Reattach hardware.
7. Secure the nut to the securement screw.
8. Reattach the black caps.
9. Adjust the tension bolt on the H-frame that actuates the lock-down arm clevis pin. This adjustment should compress the spring on the lock-down arm pivot foot to ensure proper securement of the product when in the stowed position. **See figure 5.**

NOTE: If you purchase an *Outlander TM*, the lock-down arm is installed.



WARNING! Improper adjustment of the tension bolt may affect the securement of the product to the lift!

NOTE: Any nylon insert lock nut removed during disassembly or adjustment of the Lift System must be replaced with a new nut. Nylon insert lock nuts should not be reused as it may cause damage to the nylon insert, resulting in a less secure fit. Replacement nylon insert lock nuts are available at local hardware stores or through your authorized provider.

To install Power Chair hold-down bar:

1. Place the Power Chair on the lift.
2. Raise lift to most upward position.
3. Place the Power Chair hold-down bar on the seat into the cushion. Once secured, attach to mast with supplied hardware. **See figure 6.**

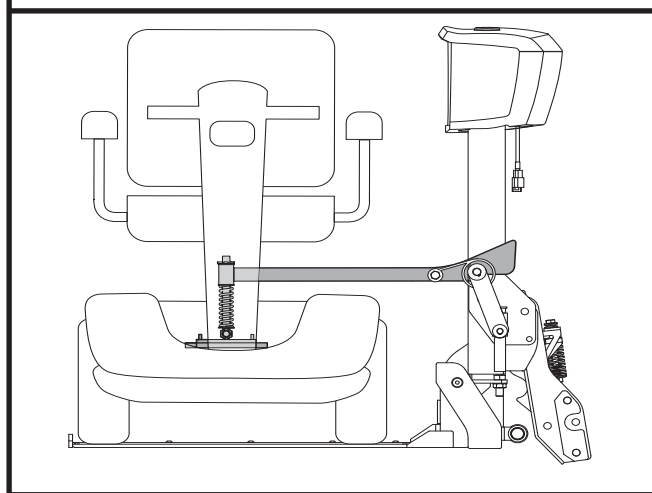
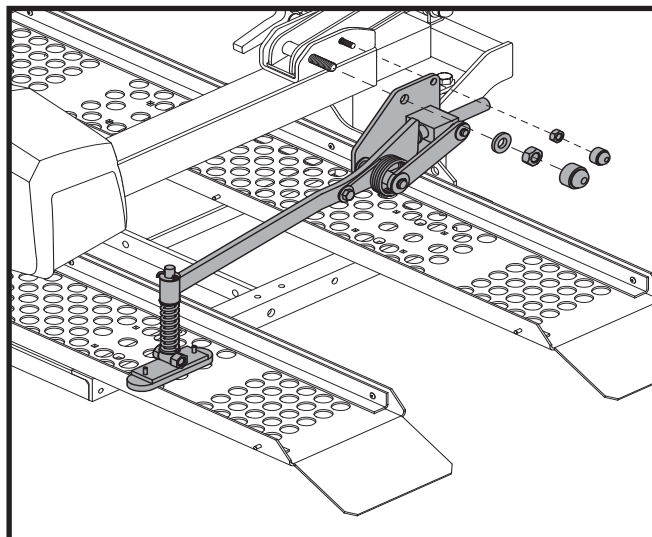

Figure 4. Lock-down Arm Installation

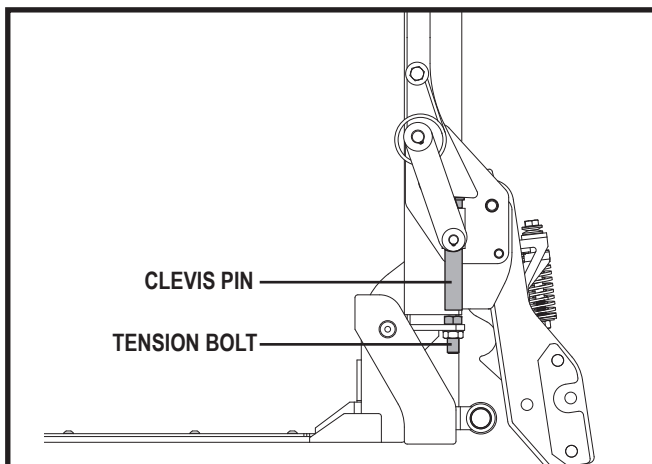

Figure 5. Tension Bolt and Clevis Pin Adjustment

III. INSTALLATION

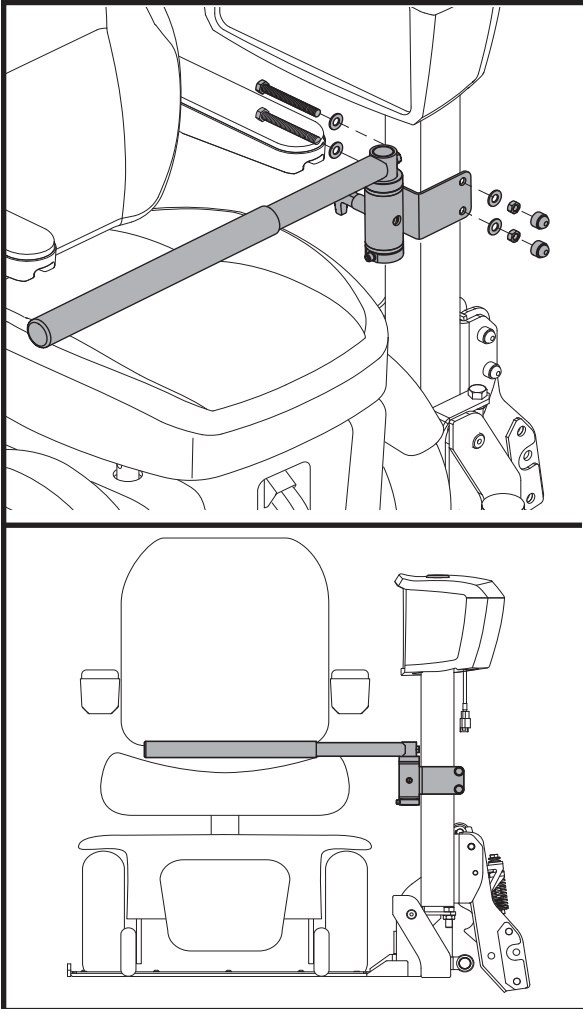

Figure 6. Hold-down Bar Installation

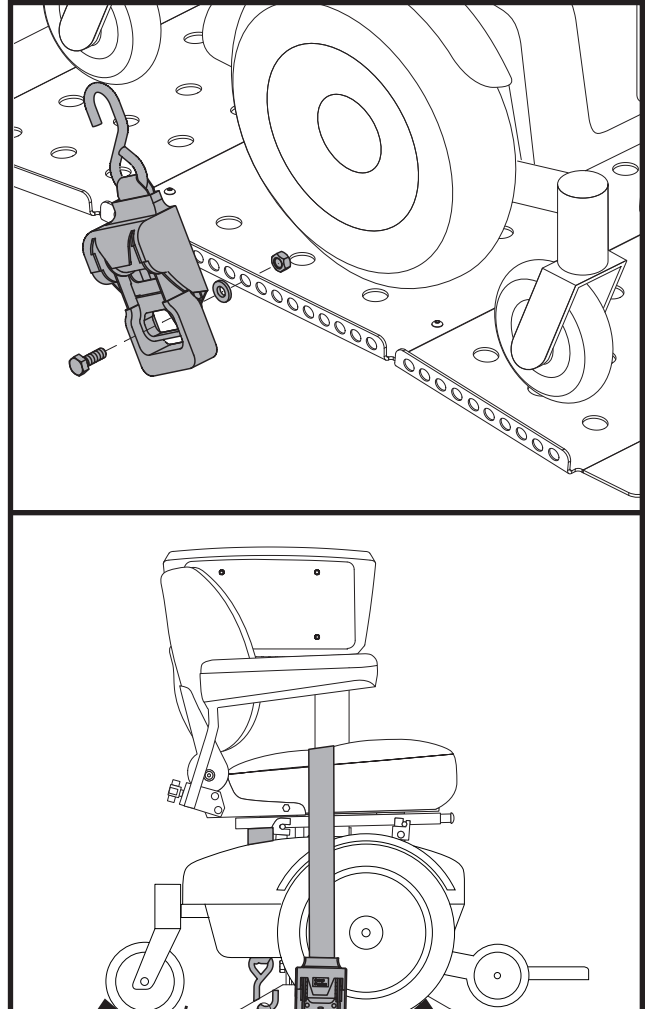

Figure 7. Retractable Tie-down Strap Installation

Steps for retractable tie-down strap installation:

1. Remove mounting hardware from strap.
2. Align the meeting position on strap to the desired mounting point hole on the full platform. **See figure 7.**
3. Install the hardware. **See figure 7.**
4. Repeat process for the second strap.

NOTE: *The straps must be installed on the exposed side of lift.*

To install the lift system:

1. Remove the preassembled mounting hardware from the hitch tube.
2. Mount the hitch tube to the lift frame using the previously removed mounting hardware. Install the hardware in the direction indicated in **figure 8.**
3. Slide the hitch tube into the vehicle hitch receiver, aligning the mounting hole closest to the lift with the mounting hole in the hitch receiver. **See figure 8.**



WARNING! Lift system components are heavy. Ask for assistance if necessary when attaching the lift frame to the hitch receiver. Use proper lifting techniques and avoid lifting beyond your capacity.

WARNING! Avoid pinch points! Do not hold the lift frame by the pivot points when mounting the lift frame to the hitch receiver.

III. INSTALLATION

- Secure the hitch tube with the supplied bolt and nut, inserting the bolt from the threaded side of the hitch tube. **See figure 8.**



WARNING! Threading the bolt from the wrong side or allowing the bolt to turn while tightening the nut will dislodge the threaded insert in the hitch tube.

WARNING! Do not attach a Class II hitch tube to a Class III hitch receiver.

NOTE: Make sure the hitch bolt is tightened firmly before securing the nut to the hitch assembly to minimize the chance that the lift will tilt during transport.

NOTE: Make sure the hitch tube and lift platform are parallel to the ground before operating the lift system. An angled hitch tube may cause unreliable lift operation and/or damage to the lift system.

NOTE: Class II Hitch is compatible with swing-away.

- Route the lift system wiring harness through the vehicle. Refer to “Wiring Harness Installation.”



WARNING! Route the wiring harness through the vehicle rather than under the vehicle to avoid coming in contact with sharp edges, extreme temperatures, moving parts, and roadway debris, including road salt and other highly corrosive materials. Power shorts may occur if wires come in contact with hot exhaust parts or sharp edges.

WARNING! Never attach the wiring harness to a secondary power source. Do not attempt to use trailer wiring to power the lift system. The wiring harness must be connected directly to the vehicle battery.

NOTE: If your lift is equipped with an onboard battery, refer to “Onboard Battery Installation.”

- If equipped, install the wheel chocks to the lift platform. Refer to “Wheel Chock Installation.”

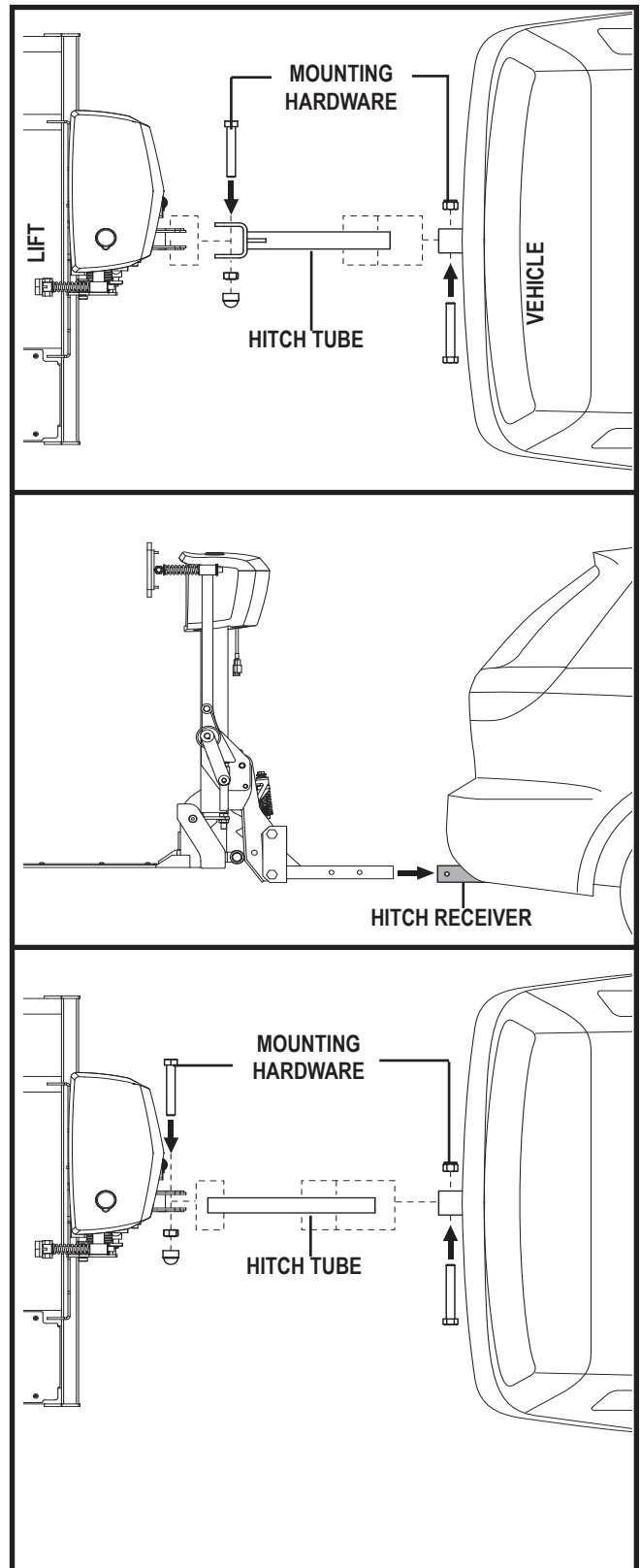

Figure 8. Hitch Tube Assembly

III. INSTALLATION

Onboard Battery Installation

The optional onboard battery is designed for easy installation as it does not require any wires to be routed through or under the vehicle.

To install the onboard battery:

1. Position the accessory bracket at desired location on Outlander mast.
2. Secure with supplied hardware. **See figure 9.**
3. Align the mounting holes in the battery case bracket with those in the accessory bracket. **See figure 10.**
4. Secure the battery case bracket to the accessory bracket with the supplied hardware. **See figure 10.**
5. Insert the onboard battery into the battery case, making sure that the connector on the bottom of the battery aligns and fully connects with the mating connector inside the battery case.
6. Plug the battery cord on the bottom of the battery case into the mating connector running from the motor. **See figure 10.**

Wiring Harness Installation

The wiring harness is approximately 25 ft. (7.62 meters) long and will accommodate most vehicles.

NOTE: You may wish to perform a practice run before installing the wiring harness. Route a piece of light rope (equivalent to the gauge of the wiring harness) along the anticipated path observing contact points, potential rubbing/chafing points, and any sharp edges. Remove sharp edges with a fine grade file, then treat the steel with a rust inhibitor or metal sealant.

To route the lift system wiring harness:

1. Route the lift system wiring harness (starting at the lift) through the interior of the vehicle until you reach the vehicle battery. **See figure 11.** You will typically find pass-through points at the rear lighting assemblies, which will enable you to route the cable through the trunk and under the back seat.
2. Conceal the harness behind or under the interior panels of the vehicle (there should be existing holes). Be certain that the harness is protected with a rubber grommet when passing it through the metal panels and into the engine compartment.
3. Inside the engine compartment, secure the harness to the firewall and the inner fender with plastic wire ties. Use care not to cause abrasions to the wiring harness. It is important to secure the wiring harness at various points along its run of the vehicle.

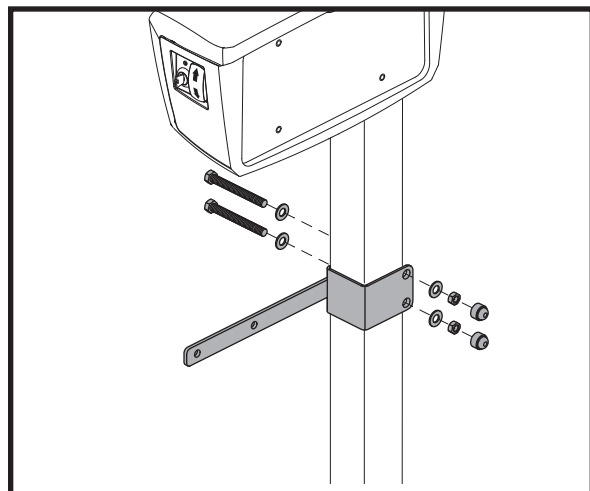

Figure 9. Accessory Bracket

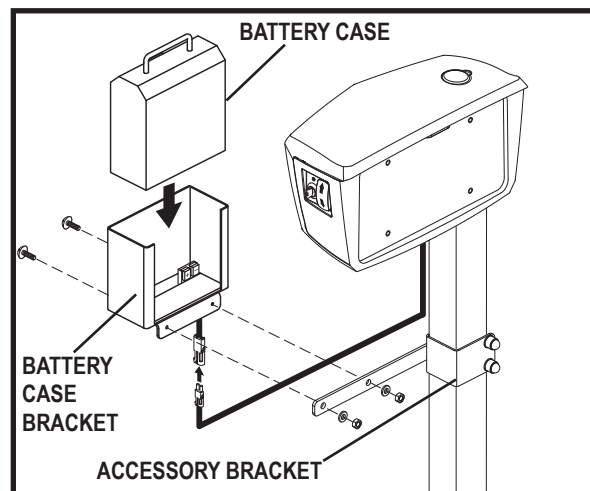

Figure 10. Onboard Battery Installation

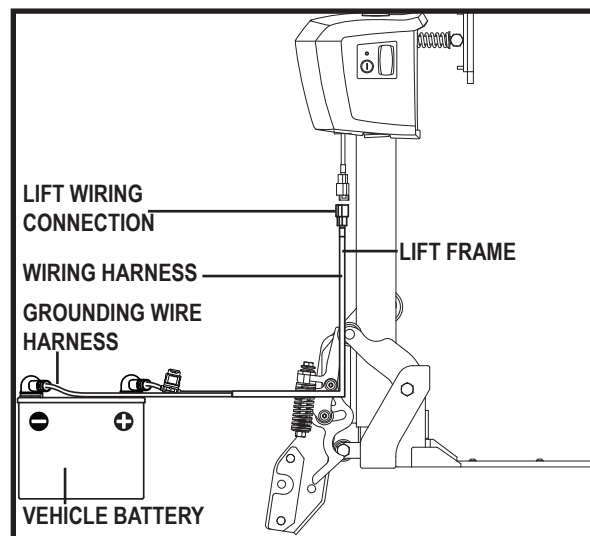

Figure 11. Wiring Harness Installation

III. INSTALLATION



WARNING! Do not cut or shorten the wiring harness. If the harness is too long, coil the excess wire and secure it with plastic wire ties.

4. Connect the red wire to the positive (+) terminal and the black (grounding) wire to the negative (-) terminal of the vehicle battery.



WARNING! Before operating the lift, inspect the wiring harness for proper routing and grounding. Improper routing can cause damage to the harness, and improper grounding can cause damage to the electrical system.

Wheel Chock Installation

Depending on the platform ordered, your lift may be supplied with four adjustable wheel chocks that, when installed, aid in centering your mobility device during loading.

To install the wheel chocks:

1. Drive your mobility device onto the lift platform, positioning it as near to the center as possible.
2. Position the wheel chocks on the platform.
 Scooters: Place a wheel chock in front of the front wheel(s) and behind the rear wheels or behind the front wheels and in front of the rear wheels. **Power Chairs:** Place a wheel chock in front of and behind the drive wheels.
3. Take note of the adjustment holes the wheel chocks align with on the platform and remove the chocks.
4. Remove the mobility device from the lift platform.
5. Raise the platform high enough to be able to install hardware from under it.
6. Position the wheel chock bottom on the underside of the platform, aligning it with the wheel chock top. **See figure 12.**
7. Secure the wheel chock sections to the platform using the supplied hardware. **See figure 12.**
8. Repeat these steps to install the remaining wheel chocks to the lift platform.

NOTE: The *Outlander™* and *LP* do not require wheel chock installation. The platform designs support the mobility device wheels so that wheel chocks are not required. See figure 13.

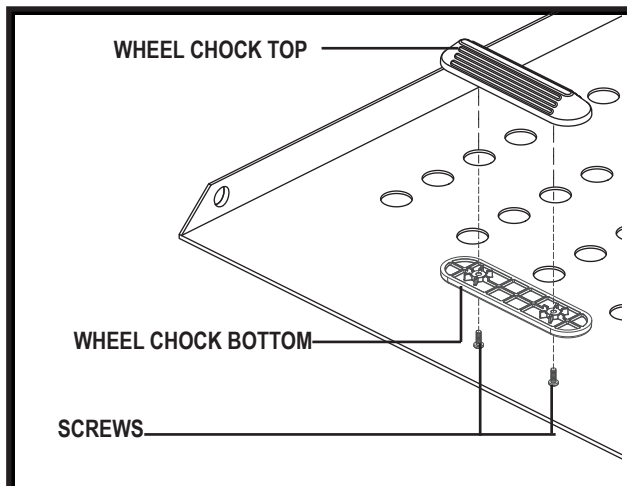

Figure 12. Wheel Chock Installation

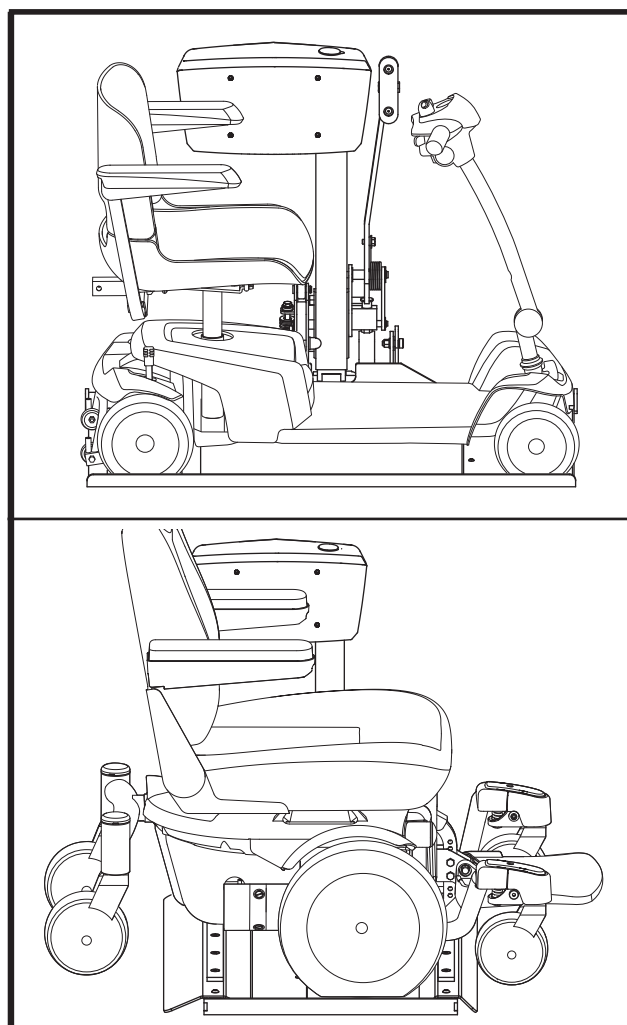

Figure 13. Wheel Placement

III. OPERATION

LIFT SYSTEM OPERATION

WARNING! The lift system is intended for the transport of only mobility devices. The mobility device must be unoccupied before operating the lift.

WARNING! Do not exceed the load limits of your vehicle or hitch system as specified by the vehicle manufacturer.



WARNING! Use extreme caution when driving with the lift installed on your vehicle. Be aware that the lift extends away from the back of the vehicle and extra clearance is needed when backing up, turning, parking, or driving through driveway entrances/exits. Drive slowly when negotiating pot holes, road bumps, and railroad tracks.

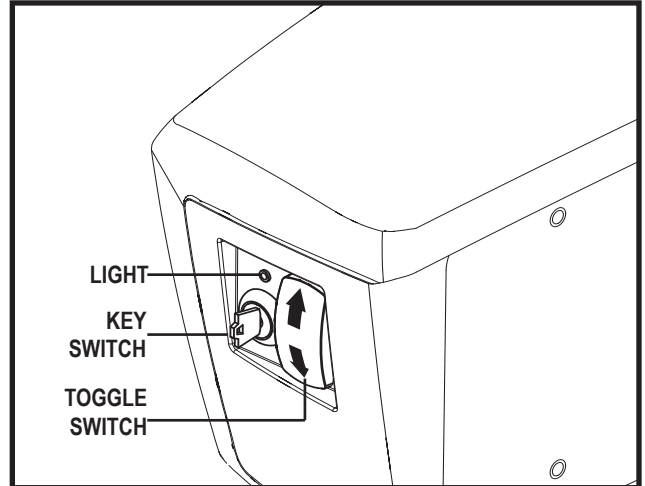

Figure 14. Key Switch and Toggle Switch Operation

To operate the lift system:

1. Insert the key into the key switch to turn on and off. The green light will illuminate when the lift system is on.
2. Use the toggle switch to raise or lower the lift system
See figure 14.

LOADING AND SECURING YOUR MOBILITY DEVICE

1. Set the speed control of the mobility device to the slowest setting and carefully drive your mobility device onto the lift platform, being sure to center the mobility device on the platform to the best of your ability

NOTE: You may wish to load the mobility device while standing next to it using the manual freewheel feature. Refer to the mobility device owner's manual for more information on manual freewheel mode.

WARNING! If the lift is equipped with an automatic lock-down arm, load the product onto the lift platform from the driver's side of the vehicle to ensure proper contact of the automatic lock-down arm with the product floorboard. Loading the product from the passenger side will cause the automatic lock-down arm to interfere with the product seat when the platform is raised.



2. Shut down the power to the mobility device, remove the key if applicable, and make sure the unit is in drive mode (drive motors engaged). Refer to the mobility device owner's manual for more information on drive mode.



WARNING! Never leave a mobility device in manual freewheel mode during lift system transport, as the mobility device could roll.

IV. OPERATION

- Secure the mobility device to the platform using either the retractable tie-down straps or the hold-down bar for power chairs or either the automatic lock-down arm or straps for scooters.
 - Squeeze together the release and adjustment levers on the retractable tie-down strap and simultaneously bring both levers forward to a 90-degree position until they “click” then lock into place. This will unlock the tie-down strap. **See figures 15 and 16.**
 - Pull the strap out and secure it to the opposite side of the platform. **See figure 17.**
 - Once each strap is secured in the proper position, squeeze together the release and adjustment levers and simultaneously bring both levers rearward to their original positions. This will lock the tie-down strap. **See figures 15 and 16.**
 - To tighten the strap, rotate only the adjustment lever forward and rearward in a ratcheting motion until the tie-down strap reaches an adequate level of resistance for mobility device securement.

NOTE: Inspect the tie-down straps before each use to ensure there are no signs of fraying or wear. Ensure that the mobility device is secured properly before transport. Pride is not liable for damage or loss resulting from improper securing of a mobility device.

WARNING! Never attempt to secure the tie-down straps over the seatback or armrests of a mobility device.

WARNING! For lift systems equipped with the automatic lock-down arm, do not attempt to adjust the pressure of the arm. This feature has been configured by your authorized Pride Provider to meet your needs and requires no further adjustment.



WARNING! If your product is equipped with pneumatic drive tires, make sure the tires are inflated to the recommended pressure labeled on the tire sidewall. This will ensure that the product is at the correct deck height for proper lock-down arm positioning.

- Raise the lift platform by pressing the toggle up. Continue to raise the lift until the motor stops, then release.

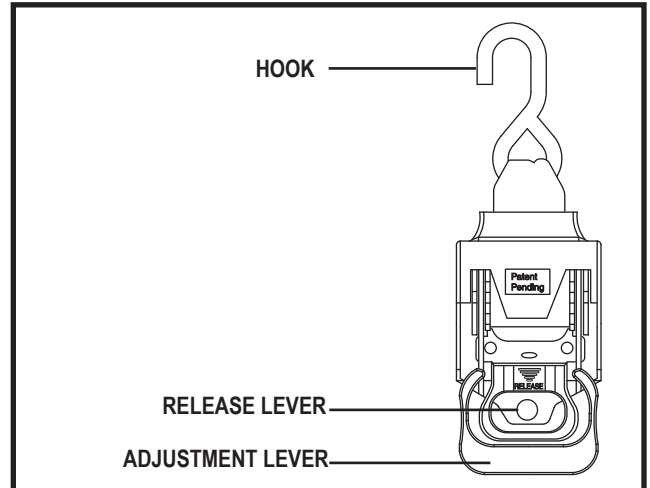

Figure 15. Retractable Tie-down Strap

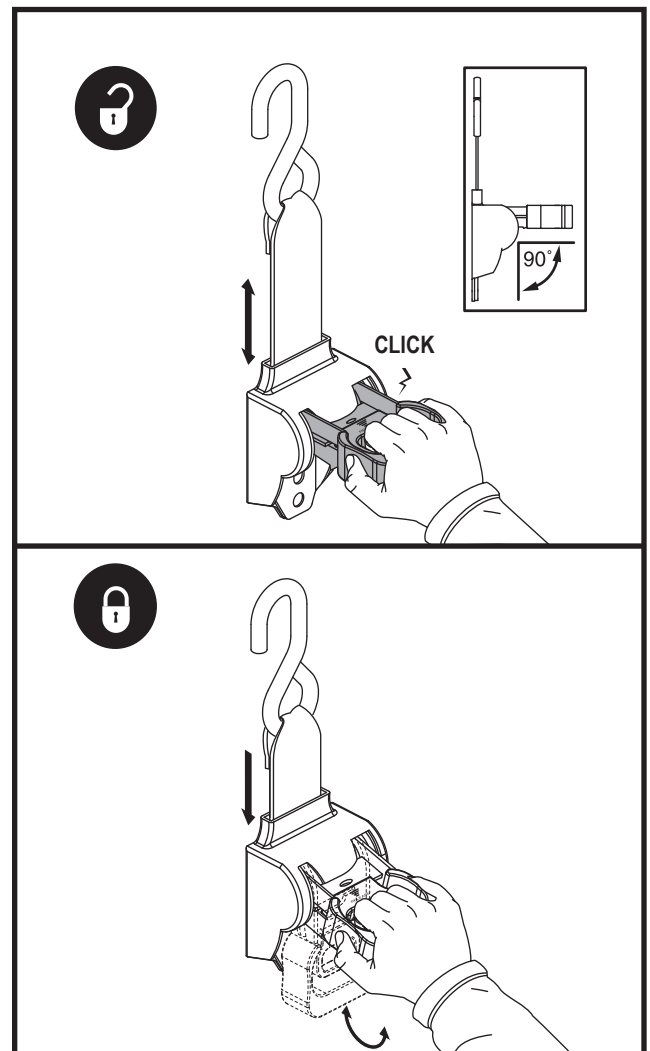

Figure 16. Unlocking and Locking Retractable Tie-down Strap

IV. OPERATION

NOTE: As the lift platform rises, the automatic lock-down arm activates to secure the product to the lift platform. You may need to adjust the product's tiller position to prevent interference with the smooth operation of the automatic lock-down arm.

NOTE: The motor will stop automatically at the top of its stroke and will emit a clicking sound. Release the key upon hearing this sound.

5. If equipped with product hold-down bar, position it into desired location.

NOTE: Ensure mobility device is secure.

NOTE: Pay attention to the path of the lift platform during operation. Make sure the lift does not rub against or interfere with the vehicle in any way. If you notice any contact between the lift platform and the vehicle, stop lift operation immediately and contact your authorized Pride Provider for assistance.

To remove a mobility device from the lift system:

1. Lower the lift platform to the ground.
2. Unfasten the tie-down straps or allow the lock-down arm to automatically return to the vertical position.
 - Unlock and loosen the tie-down straps.
 - Rotate only the adjustment lever on each strap forward and rearward in a ratcheting motion until each strap reaches its original furled position.
3. Unload the mobility device from the lift platform.



WARNING! Do not attempt to manually pull the lift platform down from the stowed position. Doing so will result in product damage and will void the product warranty.

4. Raise the lift platform for storage, noting that it will automatically fold into a stowed position.

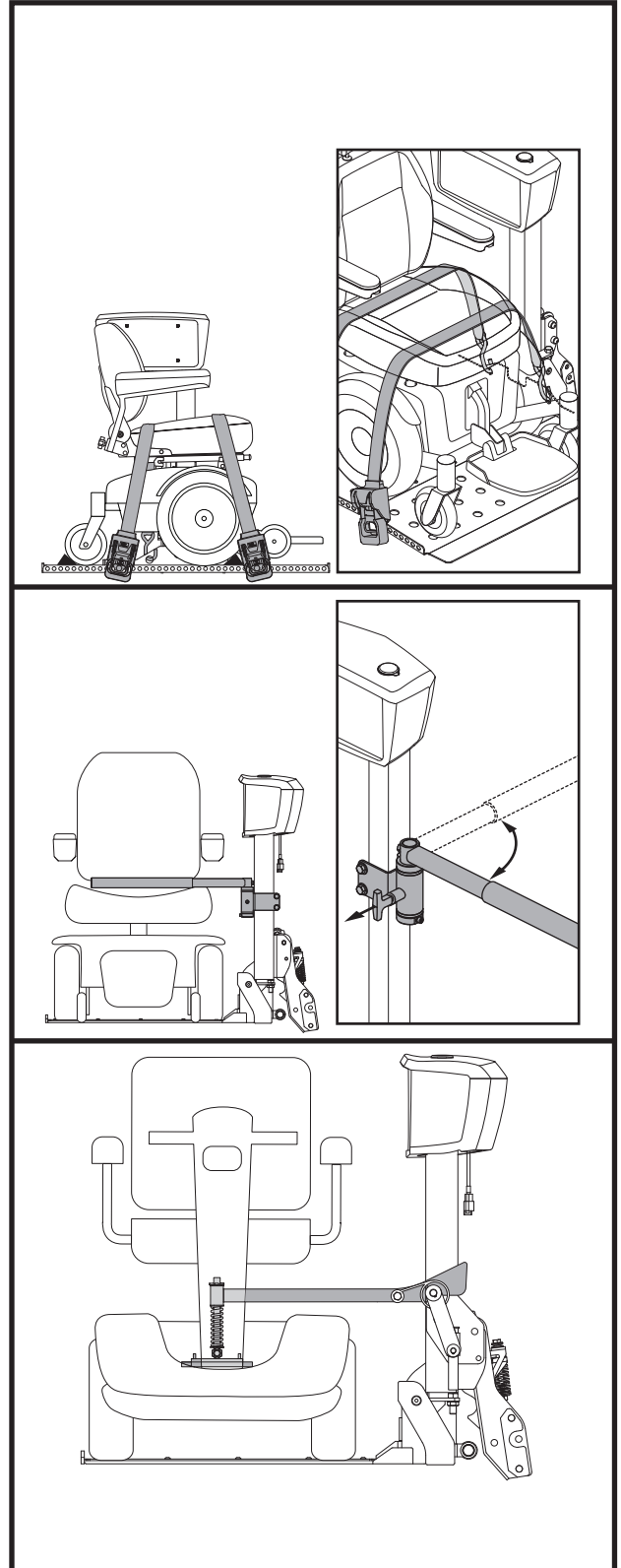

Figure 17. Securement of the Unit

IV. OPERATION

THE SWING-AWAY ADAPTER

The Swing-away adapter allows the lift system to move away from the vehicle to permit easier access to vehicle.

To operate swing away adapter:

1. Remove the safety pin.
2. Lift up the latch to release.
3. Move lift system away from vehicle.

To secure swing-away adapter:

1. Move lift system toward the vehicle.
2. Align swing away adapter over receiver and latch as shown in **figure 20**.
3. Reinstall the safety pin.



WARNING! Do not operate the swing-away lift assembly while the mobility device is on the exterior lift, or when the platform is in the lowered position. Do not open the exterior lift into traffic. Do not operate the exterior lift against an incline. Ensure all hardware is secure.

WARNING! Ensure the safety pin is engaged prior to using lift system or driving the vehicle.

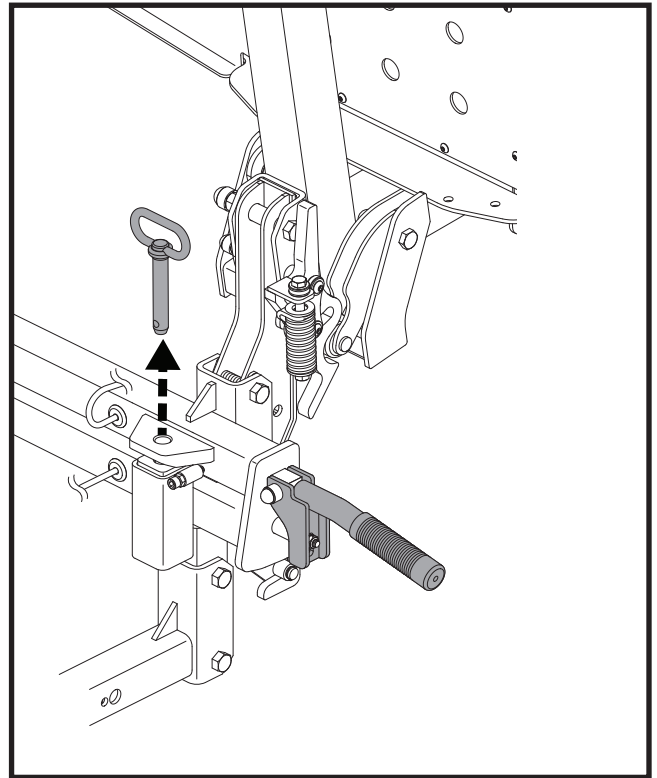

Figure 18. Operate Swing-away Adapter

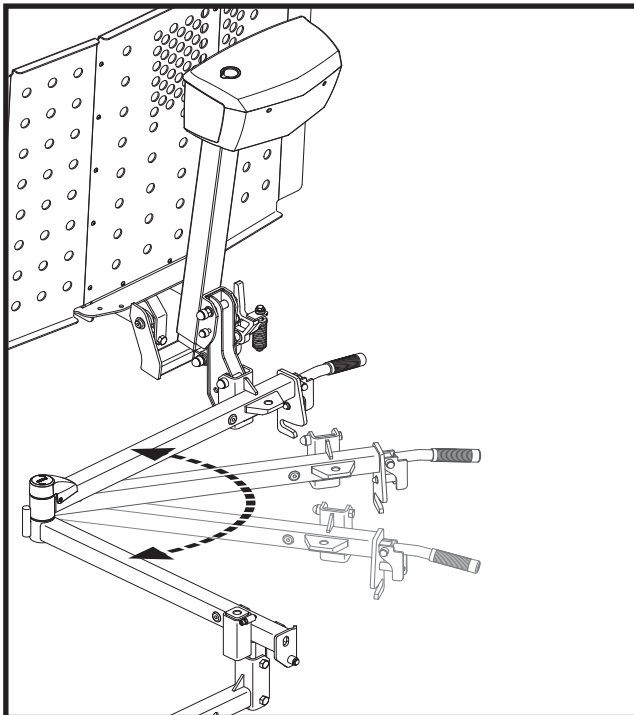

Figure 19. Move Lift System

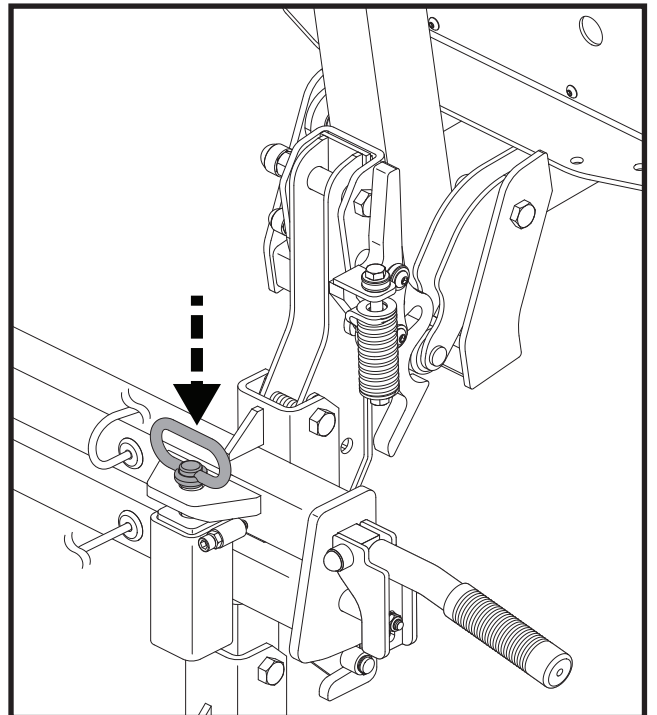

Figure 20. Secure Swing-away Adapter

IV. OPERATION

MANUAL LIFT SYSTEM OPERATION

The lift system is equipped with a manual crank that serves as backup in the event of a power failure. Using the supplied tool, rotate the manual crank (located on top of the motor housing) clockwise or counterclockwise to move the platform up or down. **See figure 21.**

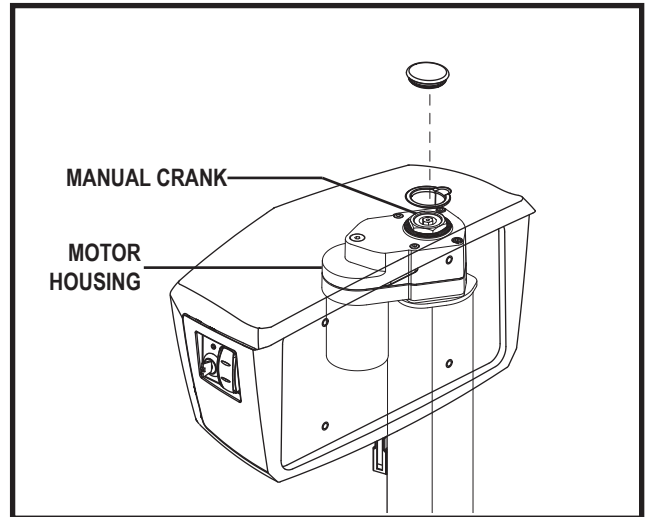

Figure 21. Manual Crank Operation

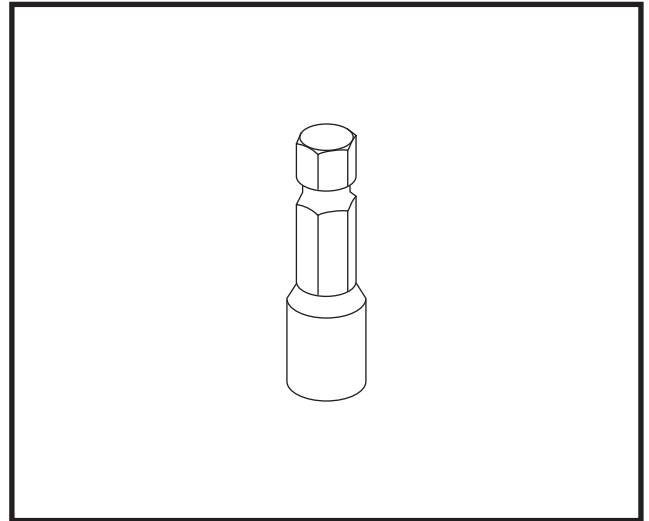

Figure 22. Manual Override Tool

V. BATTERY CHARGING

BATTERY CHARGING

To charge the onboard battery:

1. Remove the onboard battery case from the battery case bracket and place it near a standard electrical outlet.
2. Plug the charger cord into the mating socket located on the bottom of the battery case, then connect the charger cord to a standard electrical outlet. See figure 23.

NOTE: It is recommended that you replace the battery every 3–5 years. Store the battery in a moisture-free environment when not in use.

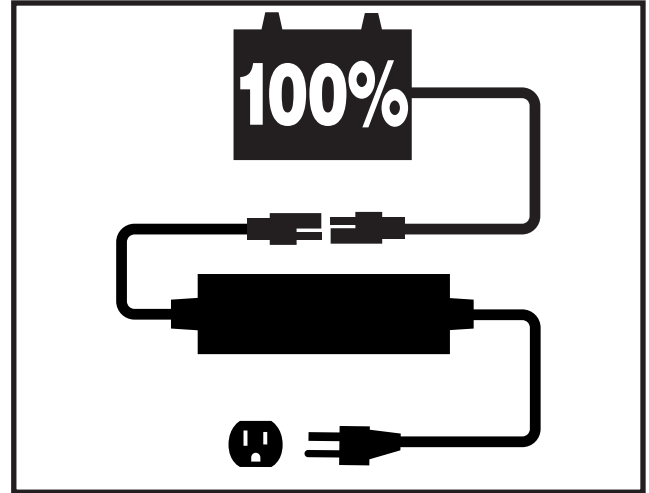

Figure 23. Battery Charging



MANDATORY! Read the battery charging instructions in this manual and in the manual supplied with the battery charger before charging the battery.



PROHIBITED! Never use an extension cord to plug in your charger cord. Plug the charger cord directly into a properly wired standard electrical outlet.



PROHIBITED! Removal of the grounding prong can create an electrical hazard. If necessary, properly install an approved 3-pronged adaptor to an electrical outlet having 2-pronged plug access.



PROHIBITED! Do not allow unsupervised children to play near the lift system or battery charger while the battery is charging.



PROHIBITED! Do not expose the battery charger to rain or other sources of moisture unless it has been tested for outdoor use. Refer to the manual supplied with the battery charger for more information.



WARNING! Explosive gases may be generated while charging the battery. Keep the battery and the battery charger away from sources of ignition such as flames or sparks and provide adequate ventilation when charging the battery.

WARNING! Do not attempt to charge the battery and operate the lift system at the same time.

WARNING! Do not attempt to wire the lift system directly to the vehicle battery if the lift system is equipped with an onboard battery.

WARNING! You must recharge the lift system battery with the supplied battery charger. Do not use an automotive-type battery charger.



WARNING! If the battery is exposed to adverse or extreme weather conditions, then it must be allowed to adjust to the difference in environmental conditions before being charged.

WARNING! Inspect the battery charger, wiring, and connectors for damage before each use. Contact your authorized Pride Provider if damage is found.

WARNING! Do not attempt to open the battery charger case. If the battery charger does not appear to be working correctly, contact your authorized Pride Provider.

V. BATTERY CHARGING

BATTERY REPLACEMENT



WARNING! Battery posts, terminals, and related accessories contain lead and lead compounds. Wear goggles and gloves when handling batteries and wash hands after handling.



MANDATORY! Use only AGM or Gel-Cell batteries to reduce the risk of leakage or explosive conditions.



WARNING! Corrosive chemicals contained in battery.



WARNING! Keep tools and other metal objects away from battery terminals. Contact with tools can cause electrical shock.



WARNING! Connect the battery harnesses in the proper manner. RED (+) cables must be connected to positive (+) battery terminals/posts. BLACK (-) cables must be connected to negative (-) battery terminals/posts. REPLACE cables immediately if damaged. Protective caps must be installed over all battery terminals.

NOTE: If you encounter a damaged or cracked battery, immediately enclose it in a plastic bag and contact your local waste disposal agency or your authorized Pride Provider for instructions on disposal and battery recycling, which is our recommended course of action.

To replace the onboard battery (see figure 24):

1. Unfasten the battery securement strap located at the bottom of the battery box.
2. Remove the hardware from the battery securement bracket and remove the bracket.
3. Remove the hardware from the battery connector.
4. Slide the battery out of the battery box to expose the battery harness.
5. Disconnect the battery harnesses from the battery terminals.
6. Connect the battery harnesses to the new battery.
7. Slide the new battery into the battery box.
8. Reinstall the hardware to secure the battery connector and tighten.
9. Reinstall the battery securement bracket and tighten the hardware.
10. Refasten the battery securement strap.

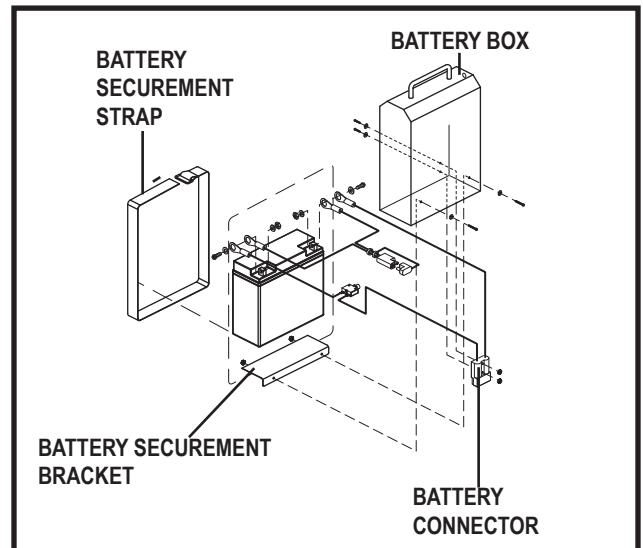

Figure 24. Battery Replacement

VI. CARE AND MAINTENANCE

CARE AND MAINTENANCE

Your lift system requires a minimal amount of care and maintenance. If you do not feel confident in your ability to perform the maintenance listed below, you may schedule inspection and maintenance at your authorized Pride Provider. The following areas require periodic inspection and/or care and maintenance.

Daily Maintenance Schedule

This lift system may come equipped with any of the securement devices listed below. Inspect these devices for loose or damaged parts on a daily basis. Have your authorized Pride Provider repair or replace any problem parts before using the lift system.

- Retractable Tie-down straps
- Scooter lock-down arm
- Power chair hold-down bar

90-Day Maintenance Schedule

- Clean and lubricate the T-bar inner telescoping tube. Use only all-weather lithium grease. **See figure 25.**
- Lubricate all pivot points on the lift. Use only all-weather lithium grease.
- Inspect and clean the power-supply connections as necessary.
- Inspect all hardware and tighten or replace as necessary.
- Visually inspect lift system for loose or damaged parts. Have your authorized Pride Provider repair or replace any problem parts before using the lift system.

Five-Year Maintenance Schedule

Inspect the “Spring-activated Mechanical Switch” and lubricate or adjust spring tension as necessary. **See figure 26.**

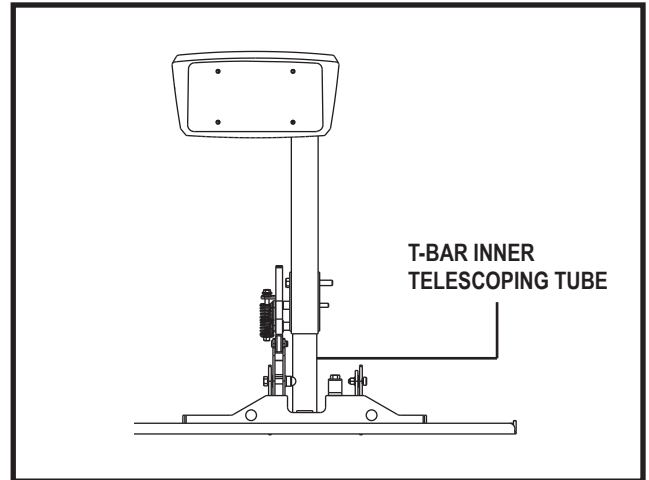

Figure 25. Lift Frame Maintenance

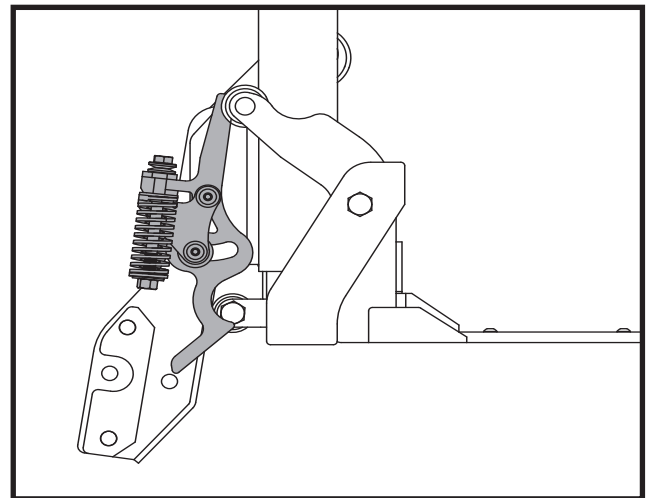

Figure 26. Spring-activated Mechanical Switch

VI. CARE AND MAINTENANCE

General Cleaning Guidelines

The lift system can be hand washed along with the vehicle with soap and water. However, automatic drive-through car washes should be avoided as they may interfere with and cause damage to the lift.

Wiring Harness

The wiring harness should be checked periodically for corrosion and/or decay. Contact your authorized Pride Provider if the wiring harness needs to be replaced.

Lift Platform/Metal Components

- Check the lift platform for wear or damage. Contact your authorized Pride Provider for repair or replacement.
- The lift platform surface may become slippery if exposed to moisture (ice, snow, rain, mist/spray conditions, etc.). Use caution when loading/unloading a mobility device in these conditions and wipe off any excess moisture from the lift platform.
- Regularly inspect the metal lift components for scratches. Treat any problem areas with a rust inhibitor or metal sealant.

If your lift system is exhibiting wear that you feel is questionable in any way, contact your authorized Pride Provider immediately. Do not attempt to repair, adjust, or modify the manufacturer settings and materials.

Lift Removal

- Raise platform to stowed position.
- Disconnect power source.
- Lubricate hitch mount bolt with WD-40® prior to removal.

VII. TROUBLESHOOTING

TROUBLESHOOTING

Any electromechanical device occasionally requires some troubleshooting. However, most of the problems that may arise can usually be solved with a bit of thought and common sense. Many of these problems occur because the battery is not fully charged or because the battery is worn down and can no longer hold a charge.

What if the motor on my lift system will not operate?

- Make sure the onboard battery or vehicle battery is fully charged.
- Make sure all connections to the motor and battery are secure.
- Check the wiring harness for signs of wear or decay. Replace the harness if necessary.

What if the lift system operates slowly up or down?

- Make sure the onboard battery or vehicle battery is fully charged.
- Make sure all connections to the motor and battery are secure.
- Check the wiring harness for signs of wear or decay. Replace the harness if necessary.

What if the lift platform does not fold into the stowed position?

- Make sure there are no obstructions in the T-bar pivot points.

What if the lift platform does not lower completely to the ground?

- Verify that the hitch receiver is at the proper height. The distance from the bottom of the hitch to the ground should not exceed 21 in. (53.34 cm).
- Make sure that the area under the lift platform is free from obstructions.

What if the lift bottoms out when driving over bumps or driveway entrances?

- Verify that the hitch receiver is at the proper height. The distance from the bottom of the hitch to the ground should be 21 in. (53.34 cm). Installing the riser tube adapter will provide an additional 4 inches (10.16 cm) of rise to the lift, keeping the lift from bottoming out.

VIII. WARRANTY

THREE-YEAR TRANSFERABLE LIMITED WARRANTY

For three (3) years from the date of purchase, Pride Mobility Products will repair or replace at our option, free of charge, any mechanical or electrical component found upon examination by an authorized representative of Pride to be defective in material and/or workmanship.

This warranty does not extend to those items, which may require replacement due to normal wear and tear.

- Labor, service calls, shipping, and other charges incurred for repair of the product, unless specifically authorized by Pride Mobility Products IN ADVANCE, are excluded.

Exclusions also include components with damage caused by:

- Contamination
- Abuse, misuse, accident, or negligence
- Battery fluid spillage or leakage
- Commercial use, or use other than normal
- Improper operation, maintenance, or storage
- Repairs and/or modifications made to any part without specific consent from Pride Mobility Products
- Circumstances beyond the control of Pride

Pride cannot be held responsible for any defects in the motor vehicle in which the lift system is installed, defects in the lift system and/or securement kit caused by defects in any part of the motor vehicle, or damage to the motor vehicle caused by installation or operation of the lift system.

ONE-YEAR WARRANTY

The battery is covered by a separate one (1) year warranty provided by the battery manufacturer. The batteries are not warranted by Pride Mobility Products.

SERVICE CHECKS AND WARRANTY SERVICE

An authorized Pride Provider must perform warranty service. Do not return faulty parts to Pride Mobility Products without prior written authorization. All transportation costs and shipping damage incurred while submitting parts for repair or replacement is the responsibility of the purchaser.

Failure to follow the instructions, warnings, and notes in the owner's manual and those located on your Pride lift product can result in personal injury or product damage and will void Pride's product warranty.

There is no other express warranty.

IMPLIED WARRANTIES

Implied warranties, including those of merchantability and fitness for a particular purpose, are limited to one (1) year from the date of purchase and to the extent permitted by law. Any and all implied warranties are excluded. This is the exclusive remedy. Liabilities for consequential damages under any and all warranties are excluded.

Some states do not allow limitations on how long an implied warranty lasts or do not allow the exclusion or limitation of incidental or consequential damages. The above limitation or exclusion may not apply to you.

This warranty gives you specific rights, and you may also have other rights, which vary from state to state.

NOTES

OUTLANDER SERIE

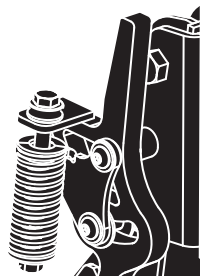
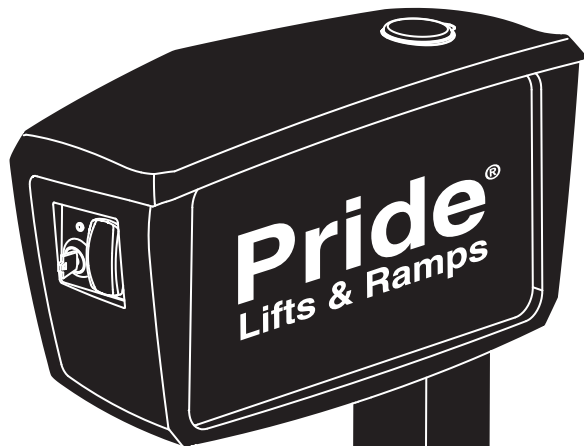

DE/TM/XL/
FULL



LP/FULL

MANUEL D'UTILISATION

CONSIGNES DE SECURITE



MISE EN GARDE! Votre détaillant Pride ou un technicien qualifié doit faire le montage initial de ce système de levage et suivre toutes les procédures énumérées dans ce manuel.

Les symboles suivants sont utilisés tout au long de ce manuel pour identifier les mises en garde et moments d'attention particulière. Il est important de les comprendre et de les suivre à la lettre.



MISE EN GARDE! Indique une condition/situation potentiellement dangereuse. Vous devez respecter les consignes sous peine de vous blesser, de causer des dommages ou un mauvais fonctionnement. Ce pictogramme apposé sur le produit est de couleur noire sur un triangle jaune avec bordure noire.



OBLIGATOIRE! Ces actions doivent être exécutées selon les consignes sous peine de vous blesser, et/ou d'endommager l'appareil. Ce pictogramme apposé sur le produit est de couleur blanche avec un point bleu et bordure blanche.



INTERDIT! Ces actions sont interdites. Vous ne devez sous aucune considération, entreprendre ces actions. Ces actions peuvent entraîner des blessures et/ou dommages à votre équipement. Ce pictogramme apposé sur le produit est de couleur noire avec un rond rouge et barre rouge.

Utilisation Prévue

L'utilisation prévue du dispositif Pride Mobility Products est d'aider dans le transport de produits qui offrent la mobilité aux personnes limitées à une position assise qui ont la capacité de fonctionnement d'un dispositif de mobilité.

Information de référence rapide

Détaillant Pride: _____

Adresse: _____

Téléphone: _____

Date d'achat: _____

REMARQUE: Ce manuel a été préparé à partir des spécifications et informations les plus récentes disponibles au moment de la publication. Nous réservons le droit d'apporter les changements nécessaires de temps à autre. Ces changements au produit peuvent causer des variations entre les illustrations et explications contenues dans ce manuel et le produit que vous avez acheté. La dernière version de ce manuel est sur notre site Internet.

REMARQUE: Ce produit est conforme aux directives et aux exigences WEEE, RoHS et REACH.

REMARQUE: Ce produit répond aux critères de classification IPX4 (CEI 60529).

REMARQUE: Le Outlander Serie système de levage et ses composants ne sont pas fabriqués avec du latex de caoutchouc naturel. Consultez le fabricant en ce qui concerne les accessoires après-vente.



TABLE DES MATIERES

I.	INTRODUCTION	30
II.	SECURITE	31
III.	INSTALLATION	36
IV.	FUNCTIONNEMENT	41
V.	RECHARGE DES BATTERIES	46
VI.	SOINS ET ENTRETIEN	48
VII.	PROBLEMES ET SOLUTIONS.....	50
VIII.	GARANTIE.....	51

I. INTRODUCTION

Bienvenue chez Pride Mobility Products (Pride). Félicitations pour l'acquisition de votre nouveau système de levage. Cette appareil de levage de conception moderne possède des caractéristiques découlant des plus récents avancements technologique. Nous sommes convaincus que sa fiabilité, ses fonctionnalités et les services qu'il vous rendra feront de vous un propriétaire satisfait.

Chez Pride, la sécurité passe avant tout. Nous vous prions de prendre le temps de lire les instructions contenues dans ce manuel avant d'utiliser votre équipement pour la première fois. Pride a préparé ce manuel d'utilisation dans votre intérêt. Il est essentiel que vous compreniez bien les consignes de sécurité concernant votre nouveau système de levage.

Pride ne pourra être tenu responsable pour les dommages à la propriété ou les blessures découlant d'une mauvaise utilisation du système de levage. De plus, Pride ne pourra être tenu responsable pour les dommages à la propriété ou les blessures dans l'éventualité ou une personne ne respecte pas les instructions et recommandations présentées dans ce manuel, dans tout autre documentation émise par Pride contenant des consignes sur l'utilisation du système de levage et de sa rampe.

ACHAT PRIVE ET PAR INTERNET

Si vous avez acheté votre système de levage via Internet ou d'une personne privée, et que vous avez des questions concernant l'utilisation sécuritaire et/ou l'entretien de votre système de levage, S.V.P. visitez le site de Pride au www.pridemobility.com ou contactez votre détaillant Pride.

CONVENTION A L'ACHAT

En acceptant ce produit, vous vous engagez à ne pas modifier, altérer, enlever ou rendre inutilisable les protecteurs et/ou gardes de sécurité, dispositifs de sécurité. Vous vous engagez à ne pas refuser ni négliger de faire installer les trousse de mise à jour au besoin, fournies par Pride afin de maintenir ou améliorer l'aspect sécuritaire de votre produit.

TRANSPORT ET RECEPTION

Vérifiez que vous avez bien reçu l'ensemble des composantes avant d'utiliser votre système de levage car certaines composantes peuvent avoir été emballées séparément. Si des pièces sont manquantes, S.V.P. contactez votre détaillant Pride immédiatement. Si vous constatez des dommages au contenant ou au contenu subis lors du transport, contactez le transporteur responsable.

NOTE: Si vous perdez ou égarez votre manuel du propriétaire, téléphonez ou écrivez-nous, c'est avec plaisir que nous vous ferons parvenir immédiatement des documents de remplacement.

II. SECURITE

PICTOGRAMMES DE SECURITE

Les pictogrammes ci-dessous sont apposés sur le système de levage pour indiquer les actions obligatoires, mises en garde et actions prohibées. Il est très important de les lire et de bien les comprendre.



N'ouvrez pas l'adaptateur rétractable du support lorsqu'un appareil de mobilité est embarqué sur l'appareil de levage.



Danger d'écrasement—Prenez garde aux endroits où vous pouvez pincer ou écraser vos doigts lors du montage et de l'utilisation. Gardez vos mains loin de ces endroits.



Danger d'écrasement—Il y a danger d'écrasement lorsque l'appareil fonctionne, gardez vos pieds loin de celui-ci.



Lisez et suivez les consignes et informations contenues dans ce manuel.



Capacité de levage maximale.



Ne pas utiliser comme une marche.



Cet appareil de levage est conçu pour les appareils de mobilité non occupé. N'utilisez pas cet appareil pour soulever des personnes.

II. SECURITE



Il est dangereux d'enlever la fiche de mise à la terre du cordon d'alimentation. Au besoin, faites installer une prise murale à 3 fentes ou utilisez un adaptateur à 3 fiches approuvé.

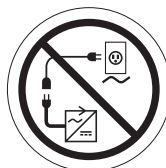

N'utilisez pas de cordon de rallonge électrique pour brancher le cordon d'alimentation du chargeur à batteries.



Ne laissez pas d'enfants jouer sans surveillance près des batteries pendant la recharge.



Autant que possible, évitez d'exposer à la pluie, à la neige, à la glace, au sel ou à de l'eau stagnante. Gardez le fauteuil bien propre et au sec.

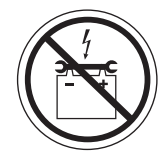

Tenez les outils et autres objets en métal loin des bornes des batteries. Un contact avec un outil en métal peut provoquer un choc électrique.



Les bornes, les connecteurs et les accessoires reliés aux batteries contiennent du plomb. Portez des lunettes de protection et des gants pour manipuler les batteries. Lavez vos mains après les avoir manipulés.



Prenez garde aux risques d'explosion!

II. SECURITE



Mise au rebut et recyclage—Contactez votre détaillant Pride pour connaître la méthode de mise au rebut et/ou de recyclage de votre produit Pride et son emballage.



N'utilisez que des batteries scellées "AGM" ou des batteries au gel afin de réduire les risques de fuite ou d'explosions.



Les batteries contiennent des produits corrosifs.

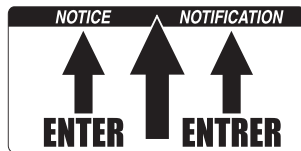

AVIS! Entrez la plateforme où noté.

II. SECURITE

PUISSANCE DE LEVAGE

Ce système de levage est un appareil électromécanique conçu pour soulever différents types d'appareil de mobilité afin de les transporter à bord d'un véhicule. Le système de levage a été conçu pour être utilisé avec des attelages de Classe II, Classe III ou Classe IV. Vérifier les capacités d'attelage de votre véhicule avant de l'utiliser. Le système de levage ne doit jamais être soumis à des charges supérieures sous aucune considération. Si vous tentez de soulever des charges plus grandes que celles pour lesquelles le système de levage a été conçu, celui-ci peut céder entraînant des blessures à l'utilisateur et des dommages à l'appareil de mobilité. Référez-vous au manuel de l'appareil de mobilité pour connaître son poids avant de tenter de le soulever.



MISE EN GARDE! L'ajout d'accessoires, de batteries de grande capacité ou d'un siège différent augmentera le poids total de votre appareil de mobilité. Vérifiez avec votre détaillant autorisé Pride quel est le poids total de votre appareil de mobilité incluant les ajouts afin de respecter la limite de poids maximale.

INSTALLATION

Le système de levage est conçu pour être fixé sur l'attache de remorque d'un véhicule. Avant d'installer le système de levage, inspectez l'attache pour détecter des signes de corrosion ou d'usure et assurez-vous que la suspension avant et arrière du véhicule peut le supporter adéquatement. Si vous devez modifier votre véhicule, assurez-vous de bien connaître les exigences avant de percer ou de couper des composantes.



MISE EN GARDE! Avant de percer ou de couper une composante de votre véhicule, soyez absolument certain qu'il n'y a pas d'obstructions et que vous ne percerez pas ou ne couperez pas de pièces critiques tel que le réservoir à essence, le tuyau d'échappement ou des fils électriques.

LEVAGE D'UN PRODUIT NON-PRIDE

Le système de levage est très versatile, Il peut soulever des produits autres que ceux fabriqué par Pride. Le fabricant n'a pas de contrôle et ne peut pas anticiper l'utilisation qui peut être faite du système de levage. Le levage d'un produit autre qu'un Pride à l'aide de cet appareil est entièrement à vos risques. Pride ne pourra être tenu responsable des blessures et dommages découlant de son utilisation.

INSPECTION AVANT LEVAGE

Avant d'utiliser le système de levage, inspectez les alentours pour vous assurer qu'il n'y aura pas d'obstructions pendant le levage. Retirez les obstructions avant le fonctionnement et tenez les enfants loin de l'appareil lors du levage.

POSITIONNEMENT DE L'OPERATEUR

L'opérateur de l'appareil de levage doit se tenir à une distance sécuritaire afin que ses pieds ne se retrouvent jamais sous la plateforme pendant le levage. De plus, celui-ci ne doit pas approcher ses mains de l'appareil pendant le fonctionnement de l'appareil.

POSITIONNEMENT DU VEHICULE DE TRANSPORT

Le véhicule doit être placé sur une surface plane et à niveau avant de tenter de lever un appareil de mobilité. Assurez-vous de bien serrer le frein à main du véhicule routier avant de procéder à l'embarquement/débarquement de votre scooteur/fauteuil motorisé sur/de l'appareil de levage.

II. SECURITE

INFORMATION SUR LES ATTELAGES DE REMORQUE

Il existe plusieurs types et formats d'attelages pour remorques classés selon la capacité de chacun. Les classes varient de II à IV. Une charge plus lourde requiert une classe d'attelage plus élevée possédant une grande capacité sur sa flèche d'attelage. La charge statique maximale calculée sur le dispositif d'attelage (force vers le bas) est le poids que la flèche d'attelage peut supporter. **Voir la figure 1.**

Le poids combiné de l'appareil de levage et de l'appareil de mobilité représente le poids minimum sur la flèche d'attelage pour votre utilisation. Un poids excessif sur la flèche d'attelage peut créer une condition de conduite dangereuse et endommagera l'attelage et le véhicule. **Voir les figures 2 et 3.**

MISE EN GARDE! L'ajout d'accessoires, de batteries de grande capacité ou d'un siège différent augmentera le poids total de votre appareil de mobilité. Vérifiez avec votre détaillant autorisé Pride quel est le poids total de votre appareil de mobilité incluant les ajouts afin de respecter la limite de poids maximale.



MISE EN GARDE! Ne dépassez pas la limite maximale de levage, peu importe la classe de l'attelage utilisé sous peine d'endommager l'appareil de levage et le véhicule.

MISE EN GARDE! Avant d'installer les systèmes de levage et attelage échéant, vérifiez votre le manuel du propriétaire du véhicule pour une capacité de poids de la langue maximale attelage. Ne pas dépasser la capacité de charge maximale de la langue de votre véhicule.

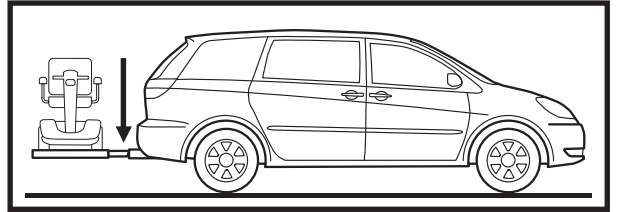

Figure 1. Point de pression sur flèche d'attelage

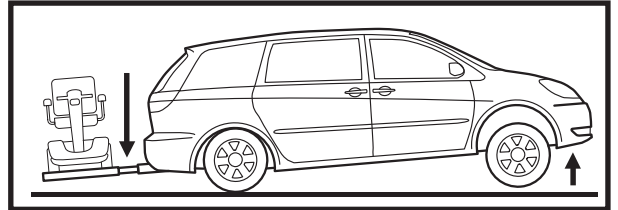

Figure 2. Condition de conduite dangereuse

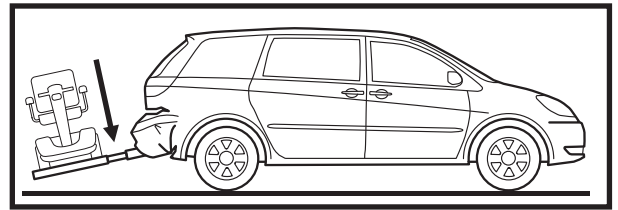

Figure 3. Véhicule endommagé

CLASS D'ATTACHE			
Classe		Kg	Lb
Classe II	La charge maximale de l'attache est	159 kg	350 lb
Classe III	La charge maximale de l'attache est	227 kg	500 lb
Classe IV	La charge maximale de l'attache est	544 kg	1200 lb

REMARQUE: Veuillez vérifier la charge maximale recommandée par le fabricant de l'attache avant d'installer le dispositif de levage.

III. INSTALLATION

INSTALLATION DU SYSTEME DE LEVAGE

Le système de levage est conçu pour être facilement installé sur un véhicule équipé d'un attelage pour remorque de class II, class III ou classe IV. Le point d'attache ne doit pas être à plus de 53.34 cm (21 po) de haut à partir du sol mesuré sous le tube de l'attelage.



MISE EN GARDE! Le système de levage doit être installé par un détaillant Pride ou un technicien qualifié seulement.

Suivez les étapes ci-dessous pour installer le bras de blocage du Scooter:

1. Placez le système de levage à plat sur le sol.
2. Retirez les capuchons noirs.
3. Enlevez les fixations. **Voir la figure 4.**
4. Positionnez le bras de blocage sur les boulons filetés et alignez-les sur les deux trous. **Voir la figure 4.**
5. Insérez la rondelle.
6. Remettez les fixations.
7. Bloquez l'écrou sur les vis de sécurité.
8. Remettez les capuchons noirs.
9. Réglez le boulon de fixation sur le cadre H qui actionne la broche du bras de verrouillage. Ce réglage devrait comprimer le ressort sur le pied pivot du bras de verrouillage pour assurer un bon arrimage du produit lorsqu'il est en position rentrée. **Voir la figure 5.**

REMARQUE: Si vous avez acheté un Outlander TM, le bras de blocage est déjà installé.



MISE EN GARDE! Un mauvais réglage de la vis de tension peut affecter le verrouillage du produit au système de levage.

REMARQUE: Il faut remplacer tout écrou à garniture de nylon enlevé pendant le démontage ou le réglage du dispositif de levage avec un nouvel écrou. Les écrous à garniture de nylon ne peuvent être réutilisés car ils peuvent endommager l'insert en nylon, en causant une mauvaise tenue. Les écrous à garniture de nylon sont disponibles dans la plupart des quincailleries ou par votre fournisseur autorisé.

Suivez ces étapes pour installer la barre de blocage des fauteuils motorisés:

1. Placez le fauteuil sur le dispositif de levage.
2. Élevez le dispositif en position haute.
3. Placez la barre de blocage du fauteuil motorisé sur le siège à l'intérieur du coussin. Une fois fixée, attachez la barre au dispositif au moyen des fixations fournies. **Voir la figure 6.**

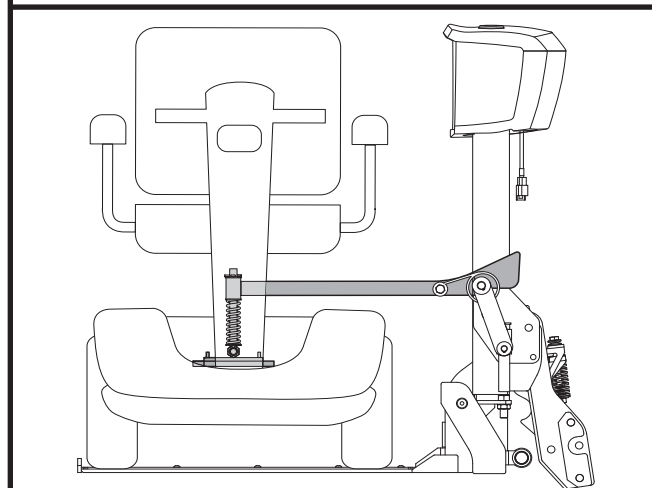
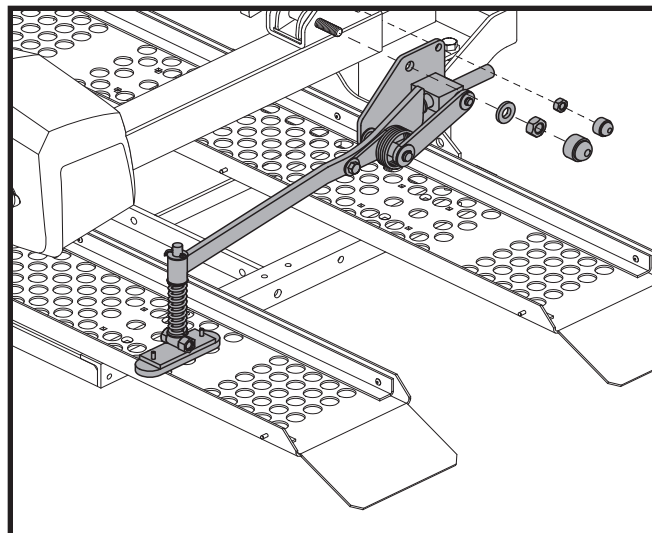

Figure 4. Installation du bras de blocage

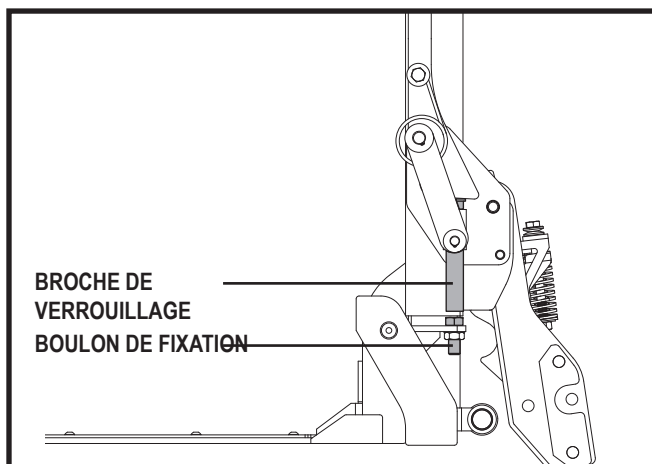

Figure 5. Réglage du boulon de fixation et de la broche de verrouillage

III. INSTALLATION

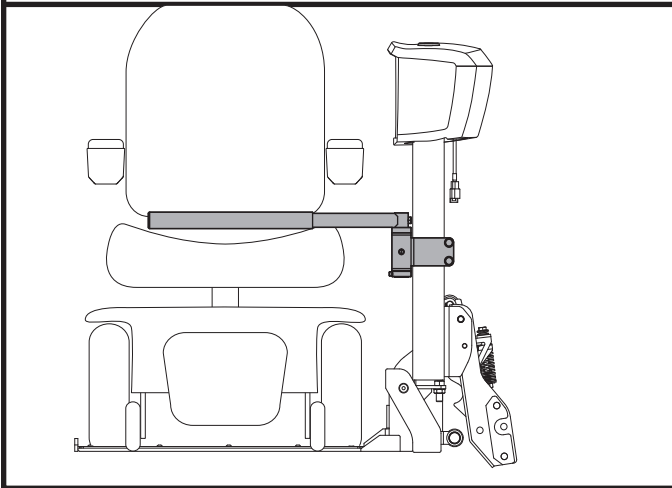
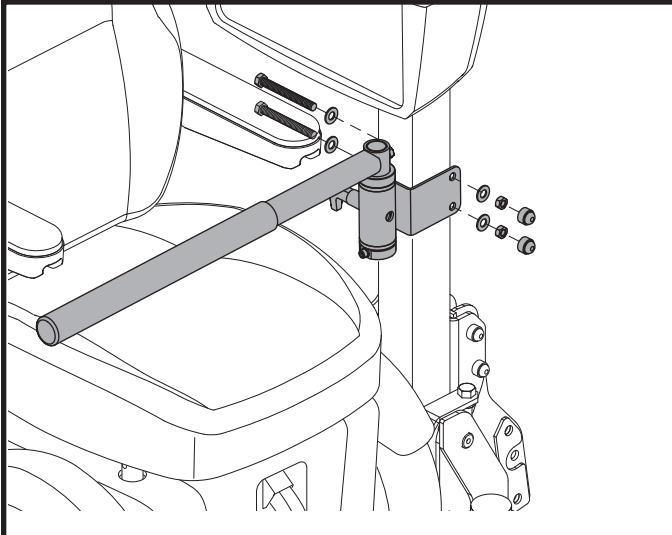

Figure 6. Installation de la barre de blocage

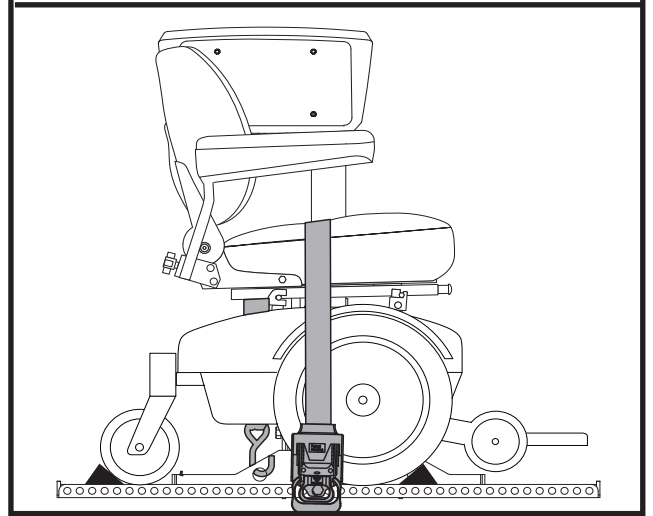
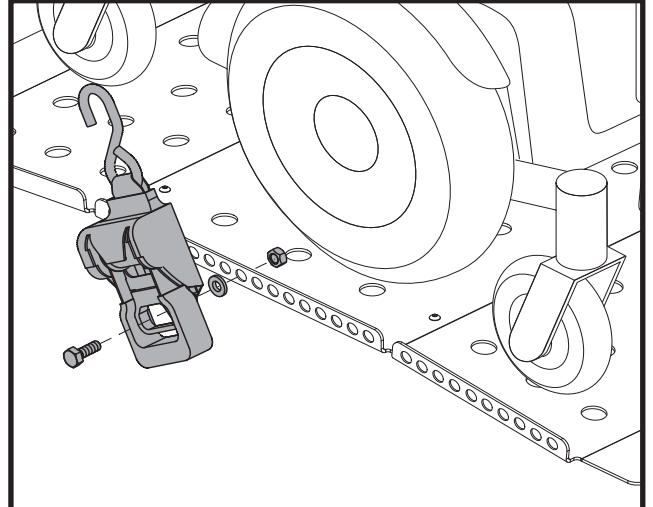

Figure 7. Installation des courroies d'ancrage rétractables

Voici les étapes à suivre pour installer les courroies d'ancrage rétractables:

1. Retirez le matériel de fixation de la courroie.
2. Fixez le point d'intersection sur la courroie dans le trou de fixation désiré sur la plateforme. **Voir la figure 7.**
3. Instalar accesorios de montaje. **Voir la figure 7.**
4. Répétez ces pas pour la deuxième courroie.

REMARQUE: Il faut que les courroies soient installées sur le côté exposé du dispositif de levage.

Suivez ces étapes pour installer le dispositif de levage:

1. Retirez les éléments de fixation préassemblés sur le tube d'attache de remorque.
2. Installez le tube sur l'appareil de levage et fixez-le à l'aide des éléments de fixation que vous avez démontés auparavant. **Voir la figure 8.**
3. Glissez le tube dans le réceptacle de l'attache sur le véhicule, alignez l'orifice de montage le plus près possible du réceptacle. **Voir la figure 8.**



MISE EN GARDE! Les composantes du système de levage sont lourdes. Demandez de l'aide au besoin pour soulever l'appareil de levage et le fixer sur l'attelage. Utilisez une bonne technique de levage et ne tentez pas de soulever une charge trop lourde pour vous.

MISE EN GARDE! Attention à vos doigts! Ne tenez pas le cadre de l'appareil par les points de pivot lorsque vous le soulevez pour le placer dans le réceptacle de l'attelage.

III. INSTALLATION

4. Verrouillez le tube d'attache avec le boulon et l'écrou fourni, insérez le boulon coté passager et montez l'écrou du côté du chauffeur. **Voir la figure 8.**



MISE EN GARDE! Si le boulon est inséré du mauvais côté ou que celui-ci est laissé libre de tourner lors du serrage de son écrou, les filets de vissage du tube d'attache seront endommagés.

MISE EN GARDE! Ne fixez pas un tube de classe II dans un réceptacle de classe III.

REMARQUE: Assurez-vous de bien serrer le boulon sur le tube d'attache avant d'installer l'écrou afin de minimiser les risques de renversement du système de levage pendant le transport.

REMARQUE: Vérifiez l'alignement parallèle du tube et de la plateforme du système avec le sol avant de faire fonctionner l'appareil de levage. Un tube incliné peut entraver le bon fonctionnement de l'appareil de levage et entraîner des dommages à celui-ci.

REMARQUE: La classe II de enganche est compatible avec les modèles escamotables.

5. Faites passer le câble électrique du système de levage à l'intérieur du véhicule. Référez-vous à la section "Installation du câblage".

MISE EN GARDE! Faites passer le câble à l'intérieur du véhicule plutôt qu'en dessous afin qu'il soit à l'abri des bordures coupantes, des températures extrêmes, des pièces en mouvement et débris sur la route incluant les sels et autres produits hautement corrosifs. Des courts-circuits seront provoqués si le câble vient en contact avec le tuyau d'échappement ou une bordure pointue.



MISE EN GARDE! Ne tentez jamais de brancher le câble à une source d'alimentation secondaire. N'utilisez pas le câble d'alimentation d'une remorque pour alimenter le système. Le câble doit toujours être branché directement sur la batterie du véhicule.

REMARQUE: Si votre appareil de levage est équipé d'une batterie interne, référez-vous à la section "Installation de la batterie interne".

6. Installez les cales de roues sur la plateforme. Référez-vous aux instructions "Installation des cales de roues".

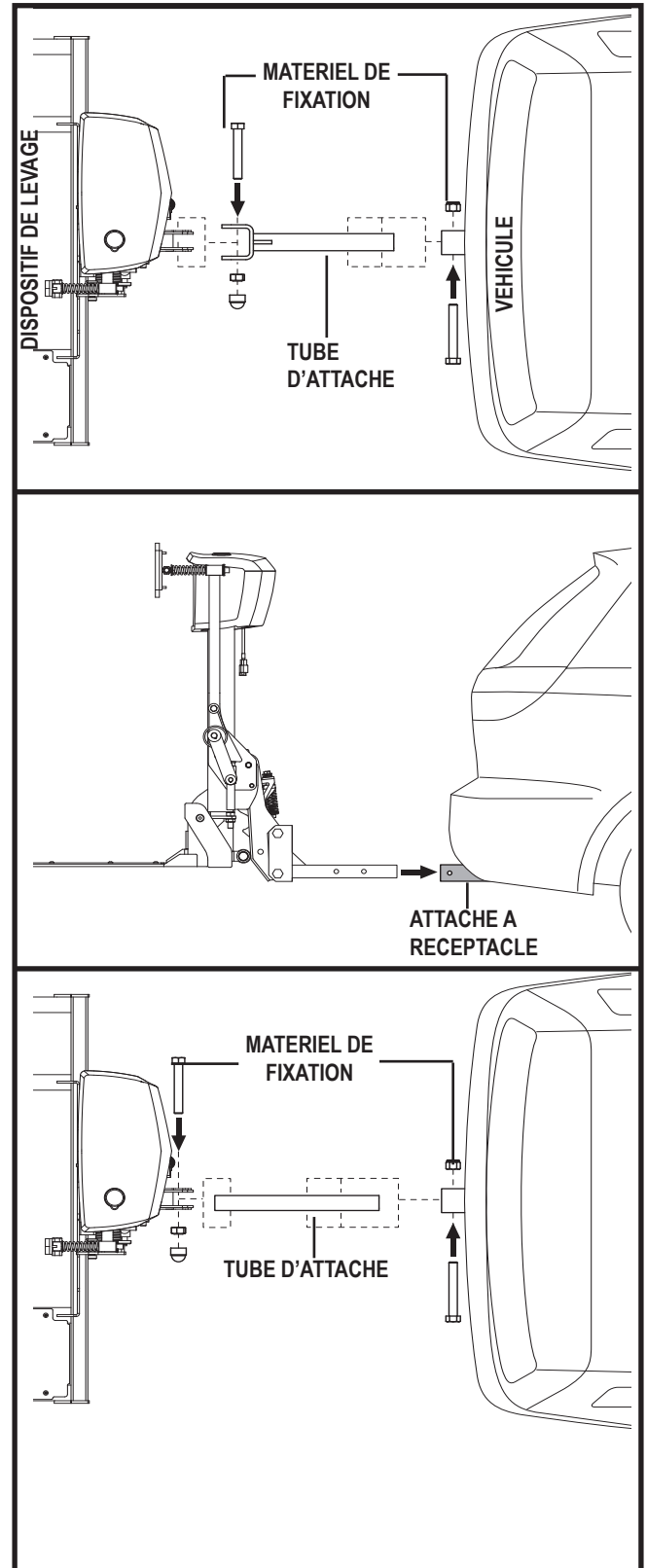

Figure 8. Tube d'attache assemblage

III. INSTALLATION

Installation de la batterie interne

La batterie interne facultative est conçue pour faciliter l'installation sans avoir à faire passer un câble vers la batterie du véhicule.

Suivez ces étapes pour installer la batterie interne:

1. Alignez le support accessoire sur le dispositif de levage dans la position désirée.
2. Fixez-le au moyen du matériel fourni. **Voir la figure 9.**
3. Alignez les orifices de montage du support du boîtier de la batterie avec ceux du support accessoire. **Voir la figure 10.**
4. Fixez le support du boîtier de la batterie sur le support accessoire au moyen des fixations fournies. **Voir la figure 10.**
5. Insérez la batterie dans le boîtier en vous assurant d'aligner le connecteur situé sur le dessous de la batterie avec le connecteur homologue situé à l'intérieur du boîtier de la batterie.
6. Branchez le câble d'alimentation sur le dessous du boîtier de la batterie au connecteur homologue du moteur. **Voir la figure 10.**

Installation du câblage

Le câble mesure approximativement 7.62 mètres (25 pi) et peut accommoder la plupart des véhicules.

REMARQUE: Il est recommandé de simuler la route que le câble suivra à l'aide d'un bout de corde ordinaire ayant un diamètre semblable afin d'identifier les endroits où celui-ci pourrait s'endommager (frottements, bordure coupante ou pointue). Corrigez les sources de problèmes potentiels avec une lime à métal ou avec de la pâte à sceller le métal. Traitez le métal nu avec un produit antirouille.

Voici les étapes requises pour acheminer le faisceau de câbles du dispositif de levage:

1. Passe le câble de l'appareil (à partir de l'appareil) à l'intérieur du véhicule pour rejoindre la batterie du véhicule. **Voir la figure 11.** Typiquement, vous trouverez des orifices passe fil derrière les feux arrière afin de faire passer le câble dans le coffre arrière et sous la banquette arrière.
2. Cachez le câble derrière ou sous les panneaux intérieurs (il devrait y avoir des orifices). Utilisez des bagues isolantes lorsque vous faites passer le câble dans un orifice de panneau de métal comme le parefeu du compartiment à moteur.

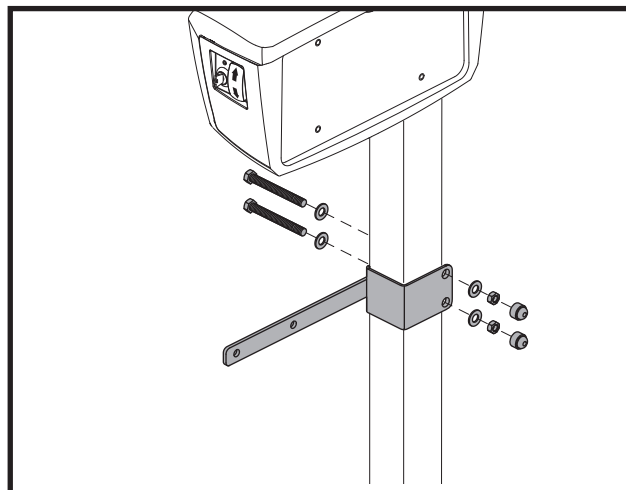

Figure 9. Support accessoire

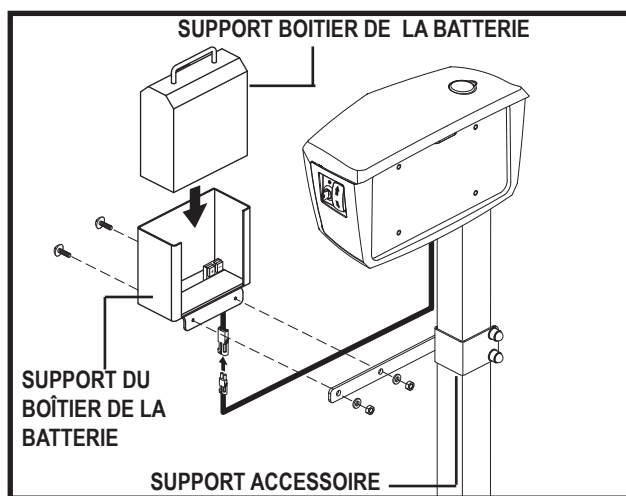

Figure 10. Installation de la batterie interne

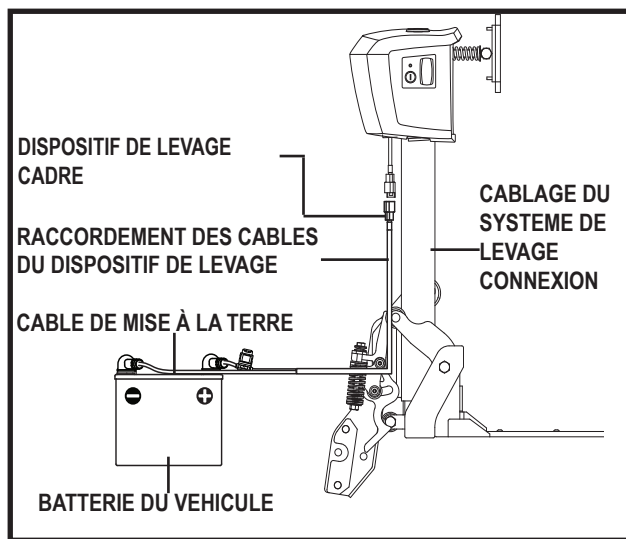

Figure 11. Installation du faisceau de câbles

III. INSTALLATION

3. Dans le compartiment à moteur, fixez le câble au panneau pare-feu et sur la fausse aile à l'aide d'attache. Prenez soin de ne pas endommager la gaine du câble. Il est important de bien fixer le câble tout le long de sa route à l'intérieur du véhicule.



MISE EN GARDE! Ne pas couper ou raccourcir le câble. Si celui-ci est trop long, enroulez le sur lui-même et fixez-le avec des attaches de plastique.

4. Branchez le fil rouge sur la borne (+) positive et le fil noir (mise à la masse) sur la borne négative (-) de la batterie du véhicule.



MISE EN GARDE! Avant de faire fonctionner l'appareil, vérifiez le câble sur toute sa longueur et sa mise à la masse. Un câble mal installé peut s'endommager et une mauvaise mise à la masse peut causer des dommages au système électrique.

Installation des cales de roues

En fonction du modèle de plateforme commandé, votre dispositif de levage peut être fourni avec quatre cales de roues ajustables qui lorsqu'installées permettent de bien centrer votre appareil de mobilité pendant le chargement.

Suivez ces étapes pour installer les cales de roues:

1. Placez votre appareil de mobilité sur la plateforme de levage, positionnez-le bien au centre de la plateforme.
2. Positionnez les cales sur la plateforme: **Scoters:** Placez une cale devant la roue (les roues) avant et devant les roues arrière. **Fauteuils motorisés:** Placez une cale devant les roues de traction et une autre derrière les roulettes arrière.
3. Notez quels orifices de réglage sur la plateforme s'alignent avec les cales puis retirez les cales.
4. Retirez l'appareil de mobilité de la plateforme.
5. Soulevez la plateforme suffisamment pour installer les boulons et écrous à partir du dessous de la plateforme.
6. Positionnez la partie inférieure de la cale en dessous de la plateforme, alignez-la avec la partie supérieure de la cale placée sur le dessus de la plateforme. **Voir la figure 12.**
7. Fixez le cale avec les ferrures fournies. **Voir la figure 12.**
8. Répétez ces mêmes étapes pour l'autre cale.

REMARQUE: Le Outlander TM and LP ne nécessite pas l'installation de cale de roue. Le design de la plateforme soutient les roues de l'appareil de mobilité. Les cales ne sont donc pas nécessaires. Voir la figure 13.

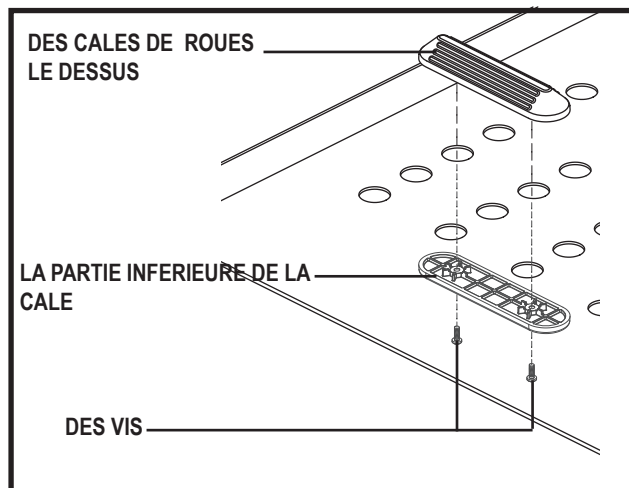

Figure 12. Installation des cales de roues

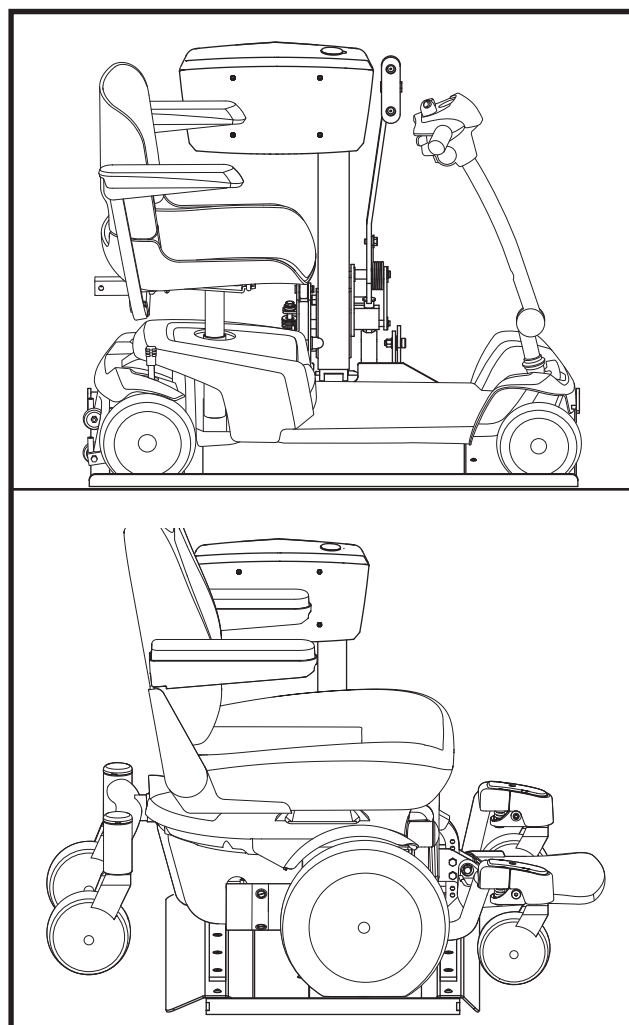

Figure 13. Placement des roues

IV. FONCTIONNEMENT

FONCTIONNEMENT DU SYSTEME DE LEVAGE

MISE EN GARDE! Le système de levage est conçu pour le transport des appareils de mobilité seulement. Il ne doit pas être occupé lors du levage.

MISE EN GARDE! N'excédez pas le poids maximal sur la flèche d'attelage tel que spécifié dans le manuel de votre véhicule.



MISE EN GARDE! Soyez très prudent lorsque vous roulez avec un appareil de mobilité monté sur la plateforme. Gardez à l'esprit que la plateforme ajoute à la longueur hors tout et que vous aurez besoin de plus de dégagement lorsque vous reculez, vous tournez, négociez des sorties serrées et lorsque vous stationnez votre véhicule. Ralentissez lorsque vous devez franchir des nids de poule, des dos d'âne et des voies ferrées.

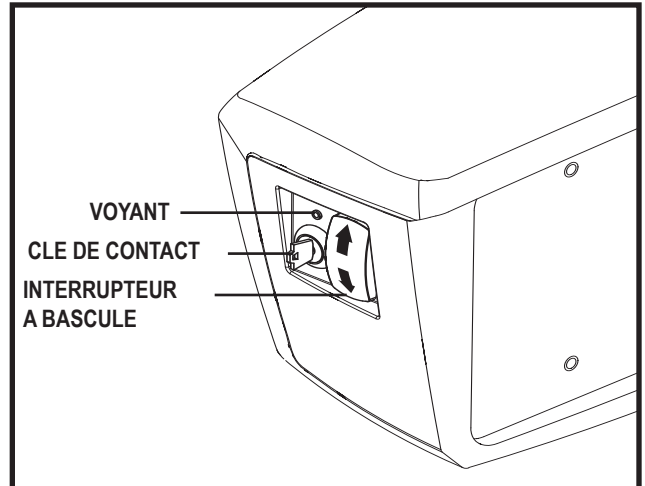

Figure 14. Clé de contact et interrupteur à bascule

Suivez ces étapes pour utiliser le dispositif de levage:

1. Insérez la clé de contact pour le mettre en marche ou l'arrêter. Le voyant vert s'allumera indiquant la mise en marche du dispositif de levage.
2. Utilisez l'interrupteur à bascule pour hausser ou baisser le dispositif. **Voir la figure 14.**

EMBARQUEMENT ET ANCRAGE DE VOTRE APPAREIL DE MOBILITÉ

1. Réglez le bouton de vitesse de votre appareil de mobilité à la vitesse la plus lente et avancez lentement sur la plateforme, essayez de centrer sur la plateforme autant que possible votre appareil de mobilité.

REMARQUE: Vous pouvez, si vous le désirez, vous tenir debout près de votre appareil de mobilité et le pousser sur la plateforme alors que celui-ci est débrayé (au neutre). Référez-vous au manuel de votre appareil de mobilité pour les informations sur les leviers d'embrayage/débrayage.



MISE EN GARDE! Si votre appareil de levage est équipé d'un bras de blocage automatique, embarquez votre produit sur la plateforme du côté du chauffeur de votre véhicule afin d'obtenir un contact adéquat entre le bras de blocage automatique et le plancher du produit. Si le produit est embarqué à partir du côté passager, le bras de blocage automatique sera gêné par le siège du produit lorsque vous élèverez la plateforme.

IV. FONCTIONNEMENT

- Coupez le contact du fauteuil motorisé, retirez la clé si applicable, et assurez-vous que le fauteuil est bien embrayé. Référez-vous au manuel du propriétaire de votre appareil de mobilité pour de plus amples informations sur son mode de fonctionnement.



MISE EN GARDE! Ne laissez jamais votre appareil de mobilité au neutre (débrayé) lorsque celui-ci est sur l'appareil de levage système de levage durant le transport, car celui-ci pourrait rouler de lui-même.

- Fixez le dispositif de mobilité à la plateforme en utilisant soit les rétractables sangles d'arrimage, ou la barre maintenez pour les fauteuils électriques ou soit le bras ou sangles pour scooters lock-bas automatique.
 - Resserrez le levier de déclenchement et le levier de réglage sur la courroie d'ancrage rétractable et amenez les deux leviers de façon simultanée vers l'avant à un angle de 90 degrés jusqu'à leur verrouillage en position. Cela débloquera la courroie d'ancrage rétractable. **Voir les figures 15 et 16.**
 - Tirez sur la courroie pour la dégager et fixez-la sur l'onglet d'ancrage. **Voir la figure 17.**
 - Une fois chaque courroie fixée en position, resserrez simultanément le levier de déclenchement et le levier de réglage et amenez les deux leviers vers l'arrière dans leur position initiale. Cela bloquera la courroie d'ancrage rétractable. **Voir les figures 15 et 16.**
 - Pour resserrez les courroies, actionner en mouvement de rochet le levier de réglage jusqu'à ce que la tension soit adéquate pour sécurisé votre appareil de mobilité.

REMARQUE: Inspectez les courroies d'ancrage avant chaque utilisation pour détecter de l'usure ou des dommages. Assurez-vous que votre appareil de mobilité est bien ancré avant chaque transport. Pride ne pourra être tenu responsable des dommages découlant d'un appareil de mobilité mal ancré.



MISE EN GARDE! Ne tentez jamais d'ancrer votre appareil de mobilité en faisant passer la courroie d'ancrage par-dessus le dossier ou sur les accoudoirs de votre appareil de mobilité.

MISE EN GARDE! Si votre système de levage est équipé d'un bras de blocage automatique, n'essayez pas de régler la pression sur le bras. Cet aspect a été réglé en fonction de vos besoins par votre détaillant autorisé Pride et ne requiert pas d'ajustement.

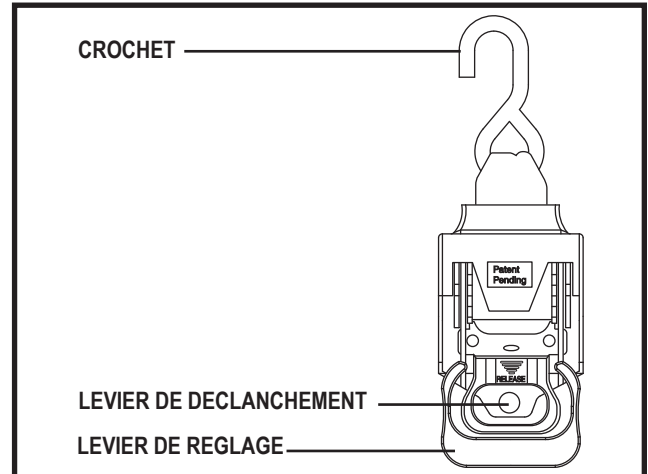

Figure 15. Courroie d'ancrage rétractable

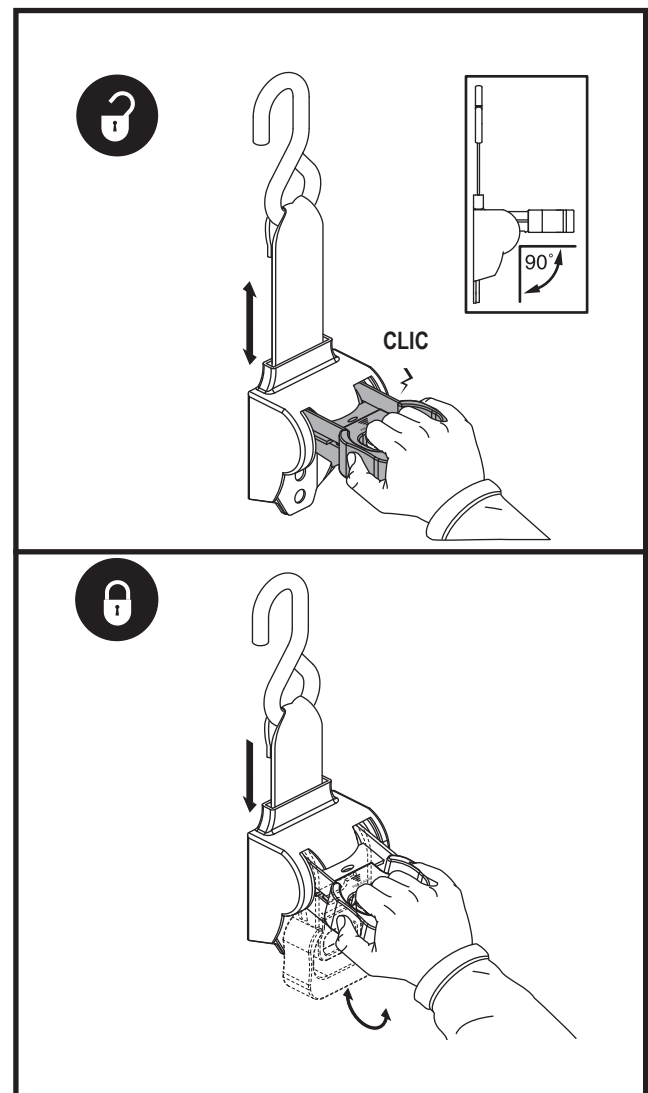

Figure 16. Le débloqué et le blocage des courroies d'ancrage rétractables

IV. FONCTIONNEMENT



MISE EN GARDE! Si votre produit est équipé de pneu gonflable, assurez-vous que les pneus soient gonflés selon la pression recommandée sur le flan du pneu. Ceci assure le bon niveau du plancher du produit pour le blocage adéquat.

4. Soulevez la plateforme en appuyant sur l'interrupteur à bascule. Continuez d'élever le dispositif jusqu'à l'arrêt du moteur et relâchez.

REMARQUE: Alors que la plateforme de l'appareil de levage monte, le bras de blocage automatique s'enclenche pour ancrer le produit sur la plateforme. Vous aurez peut-être besoin d'ajuster la position du mât du guidon afin d'éviter que celui-ci ne gêne le fonctionnement du bras de blocage automatique.

REMARQUE: Le moteur stoppera automatiquement à la fin de sa course et émettra des bruits de cliquètements. Relâchez la clé après avoir entendu ces bruits.

5. Si le fauteuil motorisé est équipé d'une barre de blocage, fixez-la dans l'endroit désiré.

REMARQUE: Veuillez à l'ancrage de l'appareil de mobilité.

REMARQUE: Surveillez bien la course de la plateforme pendant son fonctionnement. Assurez-vous qu'il n'y aura aucun contact ou frottement avec le véhicule. Si vous remarquez un contact entre l'appareil de levage et le véhicule, stoppez l'utilisation immédiatement et contactez votre détaillant autorisé Pride pour obtenir de l'aide.

Suivez ces étapes pour retirer un appareil de mobilité du dispositif de levage:

1. Abaissez la plateforme jusqu'au sol.
2. Détachez les courroies d'ancrage ou laissez le bras de blocage retourner de lui-même à la position verticale.
 - Desserrez et dégagez les courroies d'ancrage.
 - Actionnez en mouvement de rochet le levier de réglage seulement sur chaque courroie pour enrayer la courroie sur elle-même.
3. Débarquez votre appareil de mobilité de la plateforme.



MISE EN GARDE! Ne tentez pas de rabattre manuellement la plateforme lorsqu'elle est en position rétractée sous peine d'endommager l'appareil et d'annuler la garantie.

4. Remonter la plateforme pour la ranger. Observez-la se replier sur elle-même en fin de course.

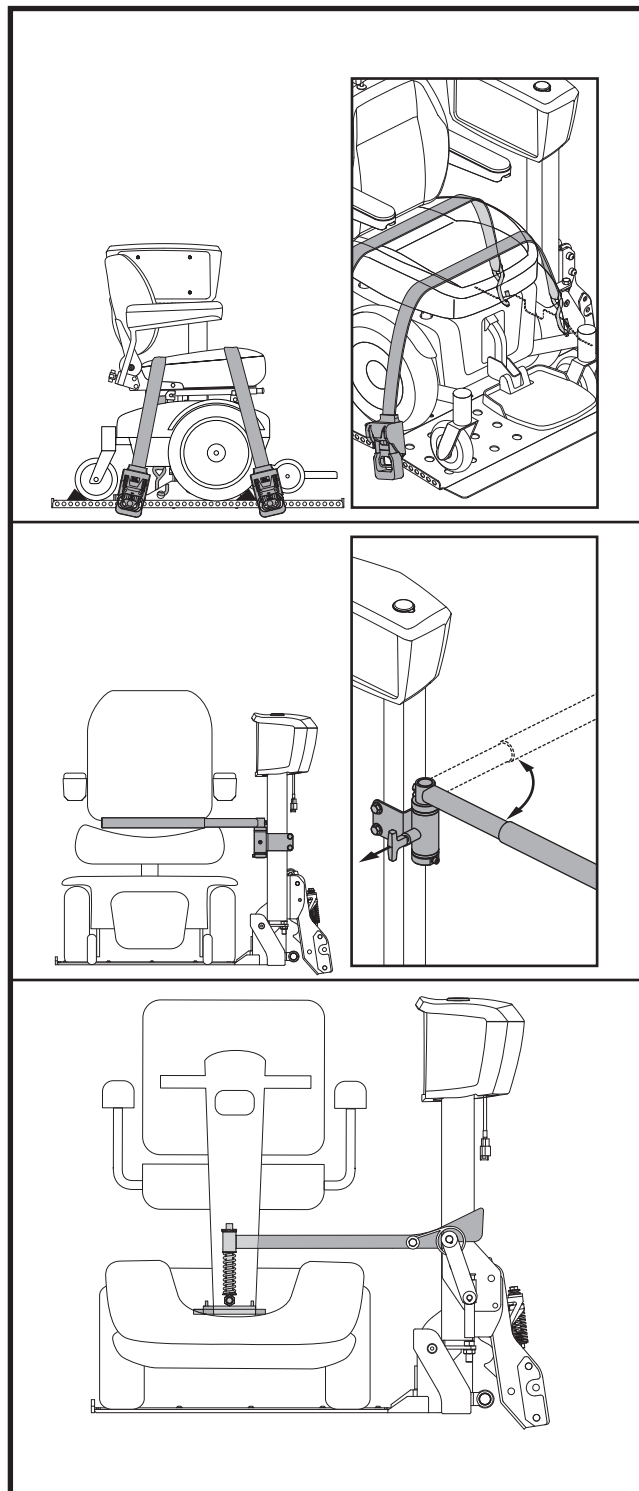

Figure 17. Ancre de l'appareil

IV. FONCTIONNEMENT

L'ADAPTATEUR ESCAMOTABLE

L'adaptateur escamotable permet au système de levage de se déplacer loin du véhicule pour permettre un accès plus facile au véhicule.

Pour faire fonctionner l'adaptateur escamotable:

1. Retirer la goupille de sécurité.
2. Soulever le loquet pour le libérer.
3. Déplacer le système de levage loin du véhicule.

Pour sécuriser l'adaptateur escamotable:

1. Déplacer le système de levage vers le véhicule.
2. Aligner l'adaptateur escamotable sur le récepteur et verrouiller comme indiqué sur la figure 19.
3. Réinstaller la goupille de sécurité.

MISE EN GARDE! Ne pas faire fonctionner l'assemblage escamotable du système de levage tandis que le dispositif de mobilité est sur le système de levage extérieur ou lorsque la plateforme est en position abaissée. Ne pas ouvrir le système de levage extérieur dans la circulation. Ne pas faire fonctionner le système de levage extérieur contre une pente. S'assurer que toute la quincaillerie est sécurisée.



MISE EN GARDE! S'assurer que la goupille de sécurité est engagée avant d'utiliser le système de levage ou de conduire le véhicule.

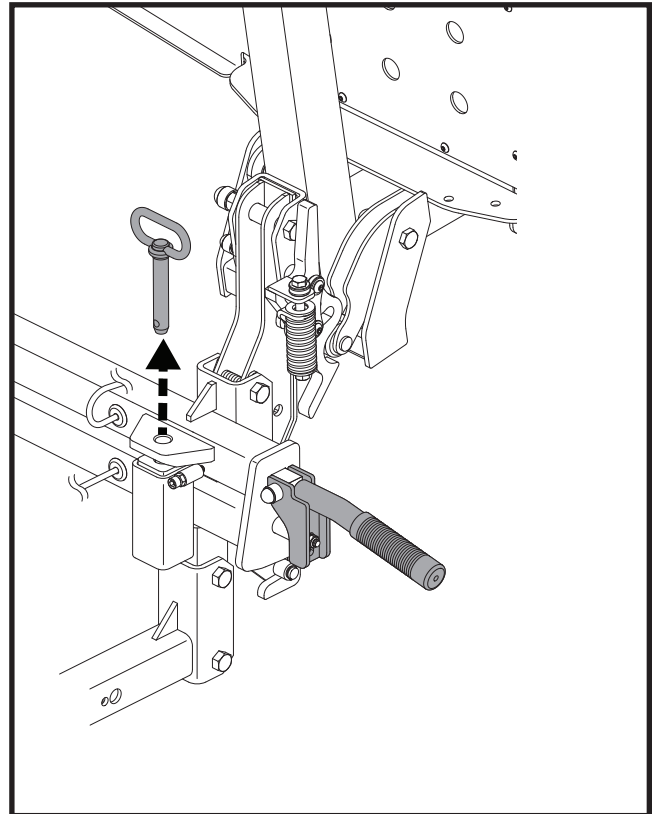

Figure 18. Faire fonctionner l'adaptateur escamotable

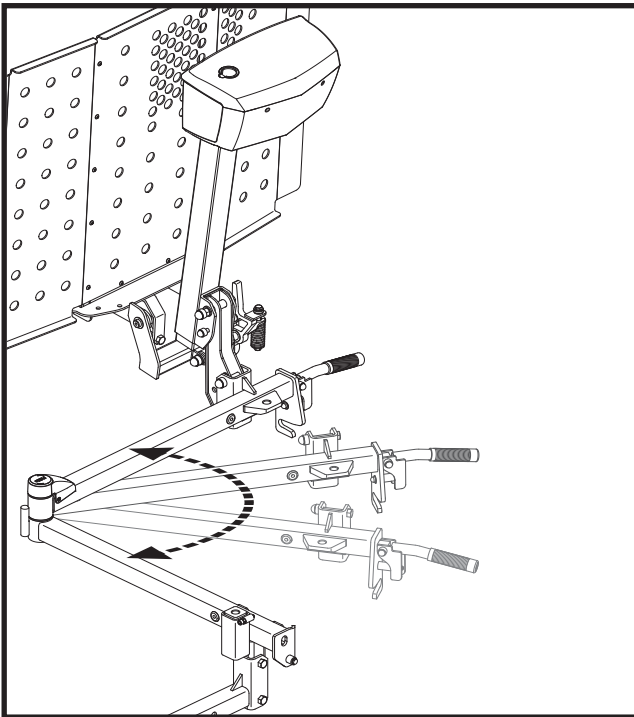

Figure 19. Déplacer le système de levage

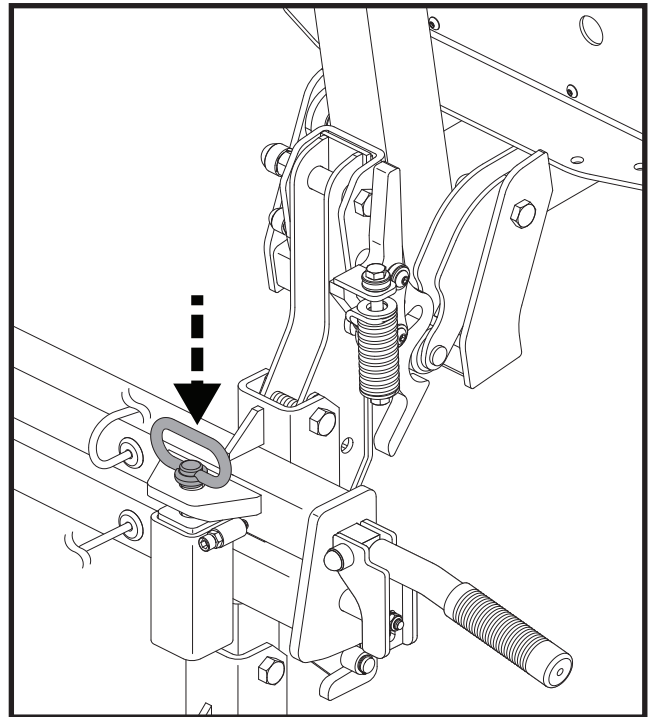

Figure 20. Sécuriser l'adaptateur escamotable

IV. FONCTIONNEMENT

FONCTIONNEMENT MANUEL DU SYSTEME DE LEVAGE

Votre système de levage est équipé d'une borne de manivelle pour le fonctionnement manuel en cas de panne. À l'aide de la manivelle fournie, faites tourner la borne (située sur le dessus du boîtier du moteur) dans le sens des aiguilles d'une montre ou dans le sens opposé pour faire monter ou faire descendre la plateforme. **Voir la figure 21.**

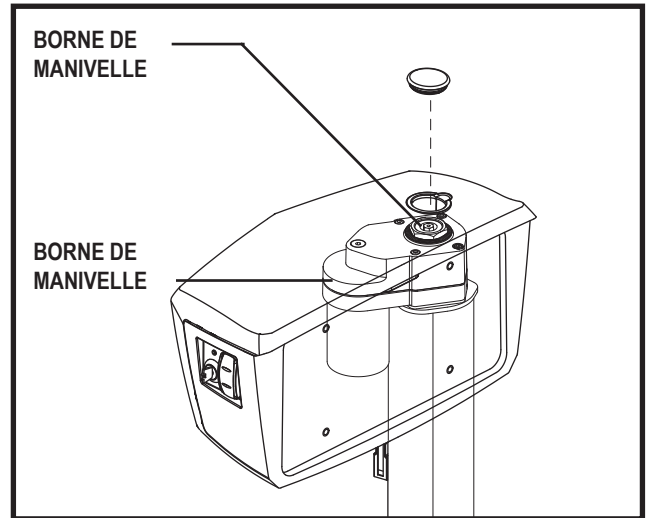

Figure 21. Fonctionnement manuel

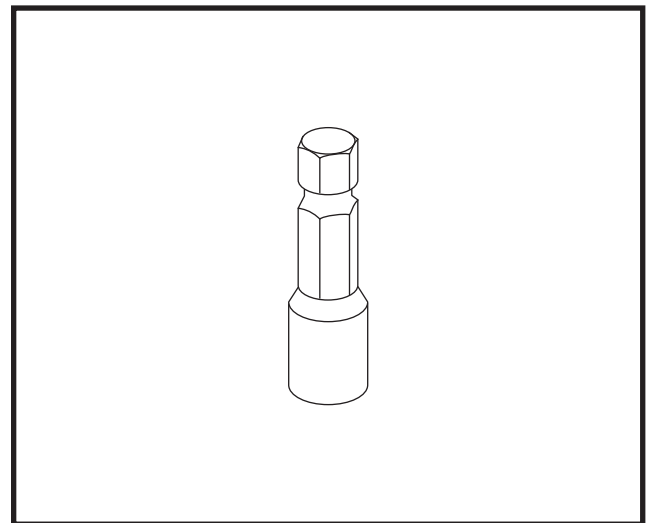

Figure 22. Outil de surpassement manuel

V. RECHARGE DES BATTERIES

RECHARGE DES BATTERIES

Voici les étapes à suivre pour la recharge de la batterie interne:

1. Retirez le boîtier de la batterie interne et placez-la près d'une prise électrique standard.
2. Branchez le cordon d'alimentation du chargeur dans le réceptacle situé dans le bas du boîtier, puis branchez l'autre connecteur du cordon dans la prise électrique. **Voir la figure 23**

NOTE: Il est recommandé de remplacer la batterie au 3-5 ans. Remisez la batterie dans un endroit libre d'humidité lorsque celle-ci n'est pas utilisée.

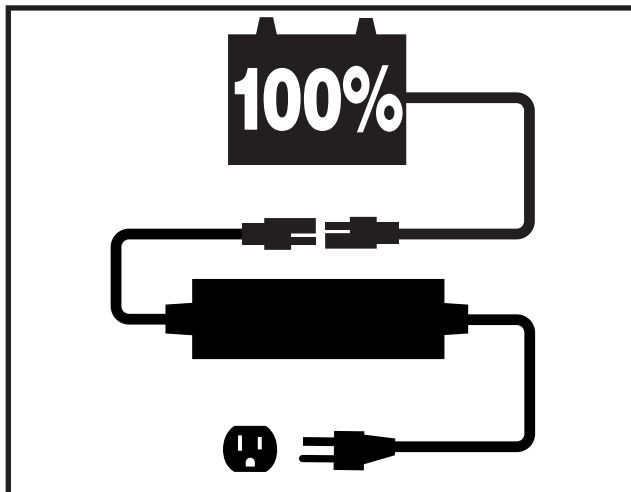

Figure 23. Recharge des batteries



OBLIGATOIRE! Lisez les instructions sur le fonctionnement du chargeur dans ce manuel et celles contenues dans le manuel fourni avec le chargeur avant de commencer la recharge des batteries.



INTERDIT! N'utilisez jamais une rallonge de cordon électrique pour brancher le chargeur à batteries. Branchez-le directement dans une prise électrique standard.



INTERDIT! Vous risquez de provoquer une situation dangereuse si vous enlevez la branche de mise à la terre du connecteur électrique sur le cordon d'alimentation du chargeur. Au besoin, installez un adaptateur à 3 branches sur la prise électrique à 2 fentes.



INTERDIT! Ne laissez pas des enfants sans surveillance jouer près de l'appareil de levage ou de la batterie lorsque le chargeur est en marche.



INTERDIT! Protégez le chargeur à batterie contre la pluie et l'humidité sauf si votre appareil a été approuvé pour l'utilisation à l'extérieur. Référez-vous au manuel du chargeur pour de plus amples informations.



MISE EN GARDE! Des vapeurs explosives peuvent être émises pendant la recharge des batteries. Ventilez adéquatement la pièce et n'approchez pas du chargeur avec des étincelles ou une flamme ouverte pendant la recharge des batteries.

MISE EN GARDE! Ne tentez pas de faire fonctionner l'appareil de levage simultanément avec la recharge de la batterie.

MISE EN GARDE! Ne tentez pas de brancher l'appareil de levage directement à la batterie de votre véhicule si votre système de levage est équipé d'une batterie interne.

MISE EN GARDE! Vous devez recharger la batterie de votre appareil de levage avec le chargeur qui a été fournie avec celui-ci. N'utilisez pas un chargeur pour batteries d'automobile.



MISE EN GARDE! Si votre batterie est exposée à des conditions climatiques extrêmes, vous devez la laisser s'ajuster aux conditions ambiantes avant de la recharger.

MISE EN GARDE! Inspectez le chargeur, les fils et les connecteurs avant chaque utilisation. Contactez votre détaillant Pride si vous découvrez des dommages.

MISE EN GARDE! Ne tentez pas d'ouvrir le boîtier du chargeur. Si le chargeur ne semble pas fonctionner correctement, contactez votre détaillant Pride.

V. RECHARGE DES BATTERIES

REPLACEMENT D'UNE BATTERIES



OBLIGATOIRE! Les batteries, les bornes et les accessoires contiennent du plomb. Portez des lunettes et des gants pour les manipuler et lavez vos mains après les avoir manipulées.



OBLIGATOIRE! N'utilisez que des batteries scellées de type "AGM" ou des batteries au gel afin de réduire les risques de fuites ou d'explosions.



MISE EN GARDE! Les batteries contiennent des produits corrosifs.



INTERDIT! Tenez les objets et outils métalliques loin des bornes des batteries. Un contact avec un outil en métal peut provoquer un choc électrique.



MISE EN GARDE! Faites le branchement des batteries correctement. Le fil rouge (+) doit être branché à la borne positive (+) de la batterie. Le fil noir (-) doit être branché à borne négative (-) de la batterie. Des couvercles de protection doivent être installés sur toutes les bornes de batteries. **REPLACEZ** les fils endommagés immédiatement.

NOTE: Si vous constatez que votre batterie est endommagée, craquée, placez-la, immédiatement dans un sac de plastique et contactez votre centre de recyclage ou votre détaillant autorisé Pride pour connaître les instructions sur la mise au rebut ou le recyclage.

Suivez les étapes suivantes pour remplacer la batterie interne (voir la figure 24):

1. Détachez la courroie située sous le boîtier à batterie.
2. Retirez les ferrures du support de boîtier et détachez le support du boîtier.
3. Retirez les ferrures du connecteur de batterie.
4. Faites glisser la batterie hors du boîtier pour exposer le câble à batterie.
5. Débranchez le câble des bornes de la batterie.
6. Branchez le câble sur la nouvelle batterie.
7. Glissez la nouvelle batterie dans le boîtier.
8. Réinstallez les ferrures sur le connecteur de batterie et serrez bien.
9. Réinstallez le support de boîtier et resserrez bien les ferrures sur le boîtier.
10. Resserrez la courroie de fixation de la batterie.

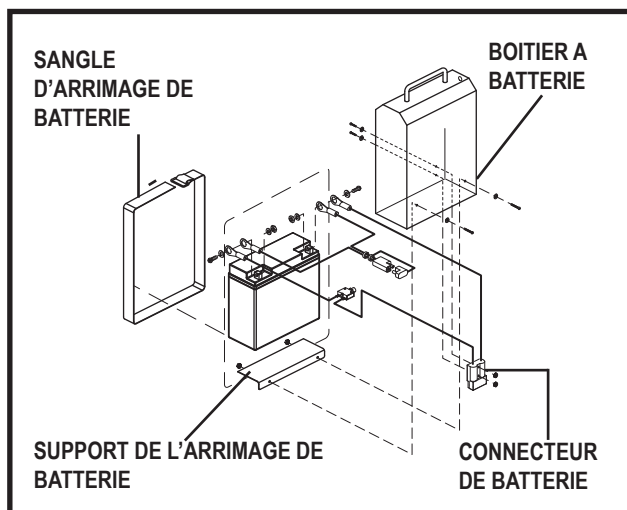

Figure 24. Remplacement d'une batteries

VI. SOINS ET ENTRETIEN

SOINS ET ENTRETIEN

Votre système de levage demande un minimum de soin. Si vous croyez ne pas posséder les connaissances et habiletés pour exécuter les consignes suivantes, vous pouvez les faire exécuter par votre détaillant Pride. Les points suivants demandent un entretien périodique.

Entretien quotidien

Votre système de levage peut être équipé d'une ou de plusieurs des options facultatives décrites ci-dessous. Inspectez quotidiennement ces dispositifs afin de détecter des pièces endommagées ou qui ont pris du jeu. Faites réparer ou remplacer les pièces défectueuses par votre détaillant autorisé Pride avant d'utiliser à nouveau votre appareil de levage.

- Courroies d'ancrage rétractable
- Bras de blocage
- Borne d'alimentation

Programme d'entretien 90 jours

- Nettoyez et lubrifiez l'intérieur du tube télescopique en T. Utilisez une graisse toute saison au lithium seulement. **Voir la figure 25.**
- Lubrifiez toutes les articulations (pivots) de l'appareil de levage. Utilisez une graisse toute saison au lithium seulement.
- Inspectez et nettoyez les réceptacles et connecteurs électriques au besoin.
- Inspectez toutes les ferrures et resserrez ou remplacez au besoin.
- Faites une inspection visuelle générale de votre système de levage. Faites réparer ou remplacer les pièces endommagées ou défectueuses par votre détaillant autorisé Pride avant d'utiliser à nouveau votre système de levage.

Cédule d'entretien 5 ans

Inspectez le "Commutateur mécanique à ressort" lubrifiez et ajustez la tension au besoin. **Voir la figure 26.**

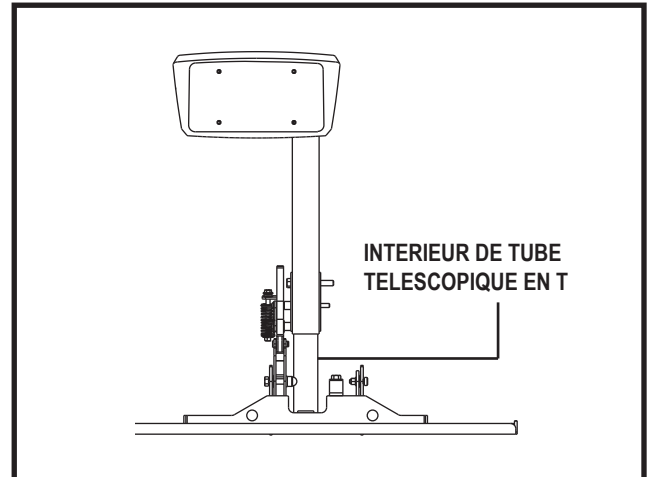

Figure 25. Entretien de la structure de l'appareil de levage

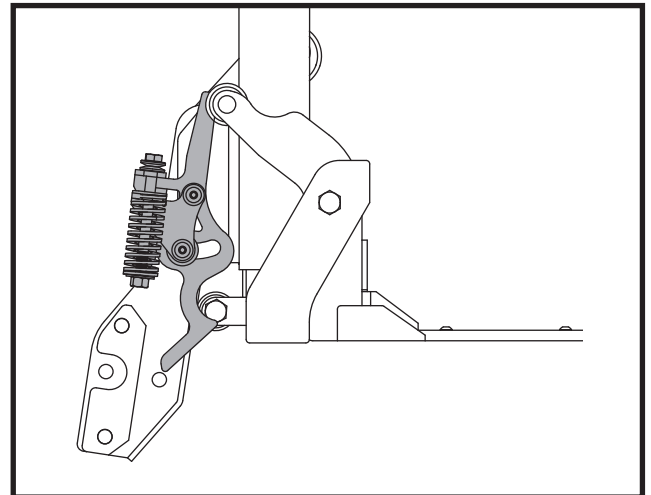

Figure 26. Commutateur mécanique à ressort

VI. SOINS ET ENTRETIEN

Consignes pour le nettoyage

L'appareil de levage peut être lavé à la main comme le véhicule avec de l'eau savonneuse. Cependant, évitez les lave-autos automatisés, car ceux-ci pourraient endommager votre appareil.

Câble de batterie

Inspectez périodiquement le câble de batterie. Contactez votre détaillant autorisé Pride si vous décelez de la rouille ou de la corrosion.

Plateforme/ Composantes en métal

- Inspectez les composantes de la plateforme. Contactez votre détaillant autorisé Pride si votre appareil requiert des réparations.
- La surface de la plateforme peut devenir glissante lorsqu'elle est exposée à de l'humidité (glace, neige, pluie, bruine, etc.). Soyez prudent lors de l'embarquement/débarquement de votre appareil de mobilité si ces conditions sont présentes. Enlevez toute accumulation sur la plateforme avant de procéder.
- Inspectez et réparez les éraflures sur les composantes en métal de votre appareil. Traitez les endroits endommagés avec de l'antirouille ou de la peinture à métal.

Si vous décelez des signes d'usure et que vous êtes incertains de la gravité de ces signes, contactez votre détaillant autorisé Pride immédiatement. Ne tentez pas de réparer, d'ajuster ou de modifier les réglages du fabricant.

Enlèvement de l'appareil de levage

- Faites monter la plateforme vers sa position rétractée.
- Débranchez l'alimentation électrique.
- Lubrifiez l'attache de remorque avec du WD-40® avant de procéder à l'enlèvement.

VII. PROBLEMES ET SOLUTIONS

PROBLEMES ET SOLUTIONS

La plupart des équipements électromécaniques connaissent occasionnellement des problèmes. Cependant, la majorité des problèmes peuvent être réglés facilement. Souvent ceux-ci sont causés par des batteries faibles, usées, mal entretenues ou trop vieilles.

Que faire si mon appareil de levage refuse de fonctionner?

- Assurez-vous que la batterie interne est bien chargée.
- Vérifiez les branchements du moteur et de la batterie.
- Vérifiez s'il y a des signes de corrosion ou de détérioration sur les câbles. Remplacez le câble au besoin.

Que faire si mon appareil fonctionne au ralenti seulement?

- Assurez-vous que la batterie interne ou la batterie du véhicule est entièrement rechargées.
- Vérifiez toutes les connexions électriques du moteur et de la batterie.
- Inspectez le câble pour détecter des dommages ou de la détérioration. Remplacez-les au besoin.

Que faire si la plateforme ne se rétracte pas correctement en fin de course?

Assurez-vous qu'il n'y ait aucune obstruction aux points de pivot de la barre en "T".

Que faire si la plateforme ne s'abaisse pas complètement au sol?

- Vérifiez la distance entre le support d'attache et le sol. La mesure entre le dessous du support d'attache de remorque et le sol ne doit pas être plus grande que 53.34 cm (21 po).
- Assurez-vous qu'il n'y ait pas d'obstructions sous la plateforme.

Que faire si l'appareil de levage touche le sol lorsque vous négociez des obstacles ou des voies d'accès?

Vérifiez la distance entre le support d'attache et le sol. La mesure entre le dessous du support d'attache de remorque et le sol devrait être 53.34 cm (21 po). L'installation d'un adaptateur de tube procure 10.16 cm (4 po) additionnels pour élever l'appareil de levage afin d'éviter que celui-ci ne touche le sol.

VIII. GARANTIE

GARANTIE LIMITEE TRANSFERABLE DE TROIS ANS

Pride réparera ou remplacera à ses frais, pour une période de 3 ans pour l'acheteur d'origine seulement, les pièces défectueuses (matériel ou fabrication) après qu'un représentant autorisé Pride ait inspecté l'appareil:

Cette garantie ne s'applique pas aux pièces sujettes à l'usure normale.

- Main-d'œuvre, appel de service, frais de transport ou tous autres frais, sauf s'ils ont été autorisés au préalable par Pride Mobility Products.

Dommages causés par:

- Contamination
- Négligence, abus, accidents, mauvais usage
- Fuites ou renversements du liquide des batteries
- Utilisation commerciale ou anormale
- Utilisation, entreposage ou entretien non conforme
- Réparations ou modifications faites sans l'approbation écrite de Pride Mobility Products
- Circonstances hors du contrôle de Pride

Pride ne pourra être tenu responsable de tout dommage au véhicule dans lequel l'appareil de levage est installé, dommages au système de levage et à la trousse de fixation causés par des défauts du véhicule et/ou au véhicule lors de l'installation ou de l'utilisation de l'appareil de levage.

GARANTIE DE UN AN

La batterie est protégée par une garantie distincte de un (1) an du fabricant. Les batteries ne sont pas garanties par Pride Mobility Products.

SERVICE ET REPARATION SOUS GARANTIE

Le service sous garantie doit être fait par un détaillant Pride. Ne retournez pas de pièces sans l'autorisation écrite de Pride. Tous les frais de transport et assurances sont sous la charge de l'acheteur.

Le non-respect des instructions contenues dans ce manuel et/ou sur les autocollants apposés sur votre appareil peut provoquer des accidents avec blessures, des dommages et entraîner l'annulation de la garantie.

Il n'y a pas d'autre garantie expresse.

GARANTIES IMPLICITES

Les garanties implicites incluant celles concernant la "commercialité" du produit et sa conformité à l'usage prescrit sont limitées à un (1) an à compter de la date d'achat et jusqu'à la limite prescrite par la loi. Ceci est la seule garantie. Pride ne peut être tenu responsable des dommages résultant des garanties.

Certains états et certaines provinces ne permettent pas l'utilisation de clauses d'exclusion ou de limitation aux dommages accessoires et aux dommages conséquents à l'utilisation d'un produit.

Cette garantie vous donne des droits. Par ailleurs, certains états et certaines provinces vous en accordent d'autres qui peuvent varier d'un état à l'autre ou d'une province à l'autre.

NOTES

OUTLANDER SERIE

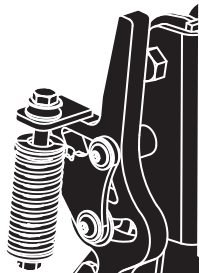
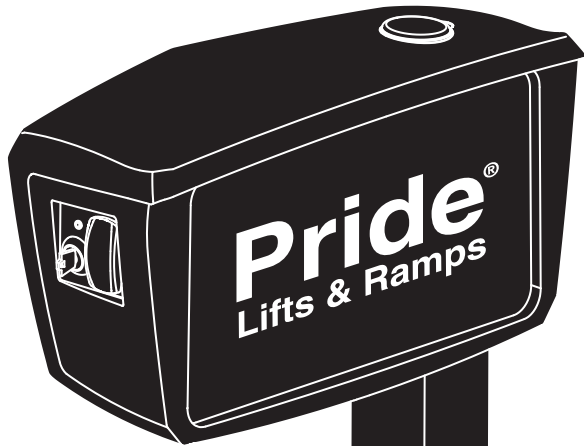

DE/TM/XL/
FULL



LP/FULL

MANUAL DE USUARIO

CONSIGNAS DE SEGURIDAD



¡ATENCIÓN! Un proveedor autorizado Pride o un técnico cualificado deberá realizar la configuración inicial de este producto y seguir todas las instrucciones indicadas en este manual.

Los símbolos que se muestran a continuación son utilizados en este manual de usuario y en el producto para identificar advertencias y avisos importantes. Asegúrese de que los ha leído y comprendido perfectamente.



¡ADVERTENCIA! Indica una situación o circunstancia potencialmente peligrosa. De no seguir los procedimientos indicados, podría sufrir lesiones, daños en el material o provocar un funcionamiento incorrecto en la silla. En el producto, este icono tiene forma de símbolo negro en un triángulo amarillo con borde negro.



¡OBLIGATORIO! Pasos que han de realizarse tal y como se indica. De no realizar las acciones obligatorias, podría sufrir lesiones y/o daños en el material. En el producto, este icono tiene forma de símbolo blanco sobre un círculo azul con borde blanco.



¡PROHIBIDO! Estas acciones están prohibidas cualquiera que sea el tiempo o las circunstancias. La realización de acciones prohibidas puede provocar lesiones físicas y/o daños en el material. En el producto, este icono tiene forma de símbolo negro con un círculo y raya rojos.

USO INDICADO

El uso previsto del dispositivo de Pride Mobility Products es ayudar en el transporte de productos que proporcionan movilidad a las personas se limitan a una posición sentada que tienen la capacidad de operar un dispositivo de movilidad.

Datos de referencia

Proveedor autorizado Pride: _____
Dirección: _____
Nº de teléfono: _____
Fecha de compra: _____

NOTA: El presente manual de instrucciones recoge las últimas especificaciones e informaciones disponibles en el momento de su publicación. Nos reservamos el derecho a aportar modificaciones en caso necesario. Cualquier modificación en nuestros productos puede provocar ligeras variaciones entre las ilustraciones y explicaciones de esta guía y el producto que ha comprado. En nuestro sitio web encontrará la versión última/actual de este manual.

NOTA: Este producto cumple las directrices y normativas WEEE, RoHS y REACH.

NOTA: Este producto cumple la norma IPX4 (IEC 60529).

NOTA: Ni el sistema de elevación de la serie Outlander ni sus componentes están fabricados con látex de goma natural. Consulte al fabricante con respecto a cualquier accesorio o pieza de repuesto.



INDICE

I.	INTRODUCCIÓN.....	54
II.	SEGURIDAD	55
III.	INSTALACIÓN.....	60
IV.	FUNCIONAMIENTO	65
V.	CARGADO DE BATERÍA.....	70
VI.	CUIDADO Y MANTENIMIENTO	72
VII.	RESOLUCIÓN DE PROBLEMAS.....	74
VIII.	GARANTÍA.....	75

I. INTRODUCCIÓN

SEGURIDAD

Bienvenido a Pride Mobility Products (Pride). Enhorabuena por la compra de su nuevo sistema de elevación. En el diseño de este sistema de elevación se combinan los componentes más avanzados con un estilo atractivo y moderno. Estamos convencidos de que sus características de diseño y facilidad de uso le resultarán de una gran utilidad en su vida diaria.

En Pride, por encima de todo valoramos su seguridad. Antes de utilizar el sistema de elevación por primera vez, lea detenidamente y siga todas las instrucciones de este manual. Estas instrucciones han sido realizadas pensando en usted. La comprensión de dichas instrucciones es fundamental para que pueda manejar su nuevo sistema de elevación con total seguridad.

Pride no se hará responsable por los daños o perjuicios a la propiedad que puedan resultar de la utilización incorrecta del sistema de elevación. Pride tampoco se hará responsable por los perjuicios a la propiedad o lesiones que resulten de la incapacidad de una persona o el usuario de seguir las instrucciones y recomendaciones establecidas en este manual o cualquier otra instrucción o recomendación contenida en otros documentos relacionados publicados por Pride o mencionados en el propio sistema de elevación.

COMPRAS PRIVADAS Y POR INTERNET

Si ha comprado su producto de segunda mano o a través de Internet y tiene alguna duda sobre la utilización correcta o el mantenimiento del mismo, visite nuestro sitio web en www.pridemobility.com o póngase en contacto con un proveedor autorizado Pride.

ACUERDO DEL COMPRADOR

Al aceptar la entrega de este producto, el comprador se compromete a no cambiar, alterar ni modificar el mismo, ni a quitar o inutilizar o volver inseguros los dispositivos de protección y seguridad del producto. Asimismo, se compromete a instalar los kits de actualización que regularmente proporcione Pride con objeto de mejorar o preservar la utilización correcta de este producto.

ENVÍO Y ENTREGA

Antes de utilizar su sistema de elevación, compruebe que no le falte ningún componente (algunos pueden venir empaquetados individualmente). Si le faltara alguna pieza de la silla, póngase en contacto de forma inmediata con su proveedor autorizado Pride. Asimismo, si observa algún daño ocasionado durante el transporte, ya sea en el embalaje o el contenido, póngase en contacto con el responsable de la empresa de transportes.

NOTA: Si perdiera o extraviara este manual, póngase en contacto con nosotros y le enviaremos inmediatamente uno nuevo.

II. SEGURIDAD

SÍMBOLOS DE SEGURIDAD

Estos símbolos aparecen en el sistema de elevación y sirven para identificar advertencias, acciones obligatorias o prohibidas. Asegúrese de que los ha leído y comprendido perfectamente.



No abra el adaptador de enganche escamoteable cuando haya un equipo de movilidad encima del sistema de elevación.



Puntos de pinzamiento que se pueden crear durante el montaje o funcionamiento. No los toque con las manos.



Peligro de aplastamiento. Mantenga los pies alejados durante el funcionamiento del elevador.



Lea con atención la información del manual de usuario.



Capacidad de elevación máxima.



No utilizar a modo de peldaño.



Este sistema de elevación está pensado para ser utilizado con equipos de movilidad sin ocupantes. No utilice el producto para izar a personas.

II. SEGURIDAD



No retire el contacto de tierra del enchufe para evitar cualquier riesgo eléctrico. Si su toma de corriente tiene únicamente 2 orificios, instale un adaptador de 3 contactos adecuado.



No conecte cables de prolongación al cable del cargador.



Mientras las baterías se cargan, no deje que los niños jueguen cerca del elevador sin supervisión.



Evite el contacto con la lluvia, nieve, hielo, sal o agua estancada siempre que le sea posible. Mantenga y guarde el producto en un lugar limpio y seco.

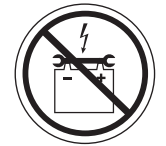

Evite el contacto de herramientas y otros objetos metálicos con los terminales de batería. El contacto con herramientas puede producir descargas eléctricas



Los bornes y terminales de batería y otros accesorios relacionados contienen compuestos de plomo. Protéjase con gafas y guantes para manipular las baterías y lave las manos después de cada manipulación.



¡Riesgo de explosión!

II. SEGURIDAD



Eliminación y reciclaje. Póngase en contacto con su proveedor autorizado Pride para saber la forma correcta de deshacerse del producto Pride y su embalaje.



Utilice únicamente baterías de gel o AGM; reducirá así los riesgos de derrame o explosión.



Las baterías están fabricadas con materiales químicos corrosivos.

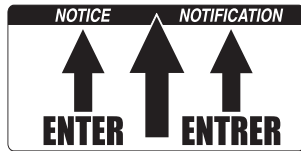

¡AVISO! Introduzca la plataforma donde se indica.

II. SEGURIDAD

POTENCIA DE ELEVACIÓN

El sistema de elevación es un dispositivo electromecánico diseñado para levantar de forma segura diversos tipos de equipos de movilidad para su transporte a bordo de un automóvil. El Outlander funciona con enganches de Clase II, Clase III o Clase IV. Compruebe el tipo de enganche de su automóvil antes de utilizarlo. Bajo ninguna circunstancia el sistema de elevación podrá superar este límite de peso. Forzar el sistema de elevación con una carga superior a aquella para la que ha sido diseñado puede ocasionar averías que motivarían daños en el equipo de movilidad y/o lesiones al operador de elevación. Antes de utilizar el sistema de elevación, consulte el manual de usuario del equipo de movilidad para comprobar el peso total de este último.



¡ADVERTENCIA! La adición de accesorios, baterías demasiado grandes o un asiento distinto aumentará el peso de su equipo de movilidad. Verifique con su proveedor autorizado Pride que el peso total de su equipo de movilidad, incluyendo accesorios, no supere la capacidad máxima del enganche.

INSTALACIÓN

El sistema de elevación va montado en el enganche de un vehículo de transporte. Antes de la instalación del elevador, compruebe que el enganche no muestre signos de óxido o desgaste y que la suspensión frontal y posterior del automóvil sea la correcta. Si el automóvil requiriese cualquier modificación, asegúrese de comprender perfectamente las instrucciones antes de realizar cualquier perforación o corte en el vehículo.



¡ADVERTENCIA! Antes de proceder a cualquier perforación o corte en el vehículo, verifique visualmente que no haya ninguna obstrucción en la trayectoria de la broca, como podría ser el depósito de gasolina, el tubo de escape o el cableado eléctrico.

ELEVACIÓN DE PRODUCTOS DE TERCEROS

El sistema de elevación es un dispositivo muy versátil que puede ser utilizado para levantar productos que no sean Pride. Pride no posee ningún control sobre dicha utilización, ni tampoco puede prever todos los usos eventuales que podría tener el sistema de elevación. La elevación de productos de terceros con este sistema se hará por cuenta y riesgo del operador del mismo, y Pride no se hará responsable de cualesquiera daños o lesiones derivados de tal uso.

INSPECCIÓN PREVIA

Antes de manejar el sistema de elevación, inspeccione el entorno para asegurarse de que nada obstruya el funcionamiento del sistema. Retire cualquier posible obstáculo antes de utilizar el elevador y no deje que los niños lo manejen o jueguen cerca del mismo.

POSICIÓN DEL OPERADOR

La persona que maneje el elevador se colocará a una distancia prudencial de la unidad que vaya a subir/bajar, de tal forma que los pies no queden nunca bajo la plataforma elevadora. Asimismo, el operador deberá mantener las manos fuera de la trayectoria de elevación para evitar cualquier lesión.

POSICIÓN DEL VEHÍCULO DE TRANSPORTE

El automóvil deberá estar estacionado en un terreno llano y nivelado antes de proceder a cualquier carga, elevación o retirada de un equipo de movilidad con el sistema de elevación. Compruebe que el freno de estacionamiento de emergencia está puesto antes de cargar o descargar cualquier equipo de movilidad.

II. SEGURIDAD

INFORMACIÓN DE LA CLASE DE ENGANCHE

Los enganches de remolque se clasifican en distintas clases, de la Clase II a la Clase IV. Cuanto mayor sea el peso soportado, mayor será la clase, lo que indica una mayor carga en el punto de enganche. La carga en el punto de enganche es el peso (fuerza hacia abajo) de la carga sobre el enganche. **Ver figura 1.**



Figura 1. Presión en el punto de enganche

El peso combinado del elevador y el equipo de movilidad representan la carga mínima en el punto de enganche. Exceder esa carga en el punto de enganche provocaría una conducción insegura y podría dañar el enganche y/o el automóvil (**fig. 2 y 3**).

¡ADVERTENCIA! La adición de accesorios, baterías demasiado grandes o un asiento distinto aumentará el peso de su equipo de movilidad. Verifique con su proveedor autorizado Pride que el peso total de su equipo de movilidad, incluyendo accesorios, no supere la capacidad máxima permitida.

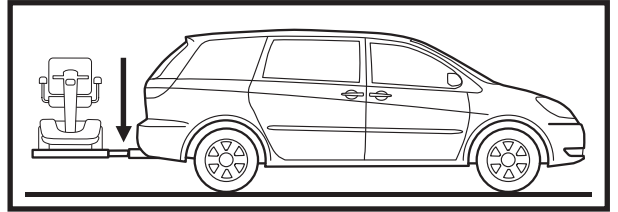

¡ADVERTENCIA! No supere nunca la capacidad máxima del elevador, independientemente de la clase de enganche utilizado. De lo contrario, podría provocar daños en el elevador y/o el vehículo.

¡ADVERTENCIA! Antes de instalar el elevador y los sistemas de enganche aplicables, consulte el manual de su automóvil para conocer la carga máxima en el punto de enganche. En ningún momento supere la carga máxima en el punto de enganche de su automóvil.



Figura 2. Conducción peligrosa



Figura 3. Daños en el vehículo

CLASE DE ENGANCHE			
Clase		LBS	Kg
Clase II	El enganche soporta una carga máxima de	350 lbs.	159 kg
Clase III	El enganche soporta una carga máxima de	500 lbs.	227 kg
Clase IV	El enganche soporta una carga máxima de	1200 lbs	544 kg

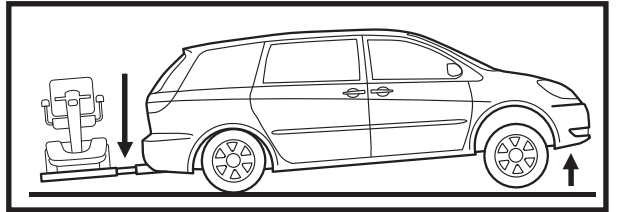
NOTA: Antes de la instalación del elevador, consulte la carga máxima en el punto de enganche con el fabricante de este último.

III. INSTALACIÓN

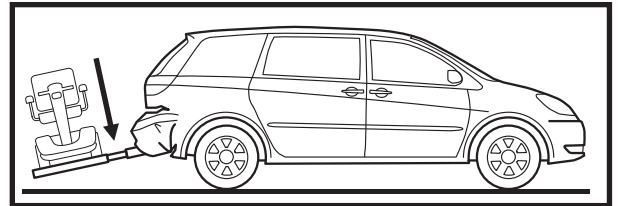
INSTALACIÓN DEL SISTEMA DE ELEVACIÓN

El Outlander se instala fácilmente en cualquier automóvil equipado con un receptor de enganche de Clase II o Clase III/IV. El receptor de enganche se deberá instalar a una altura menor de 21 pulgadas. (53.34 cm) de la parte inferior del tubo de enganche al suelo.



¡ADVERTENCIA! El sistema de elevación deberá ser instalado únicamente por un proveedor autorizado Pride o técnico cualificado.

Para instalar el brazo de sujeción del scooter:

1. Coloque el sistema de elevación horizontal en el suelo.
2. Retire los protectores negros.
3. Retire los accesorios de montaje. **Ver figura 4.**
4. Coloque el brazo de sujeción en los pernos fileteados y hágalo coincidir con los dos orificios. **Ver figura 4.**
5. Inserte la arandela.
6. Vuelva a colocar los accesorios de montaje.
7. Apriete la tuerca en el tornillo de seguridad.
8. Coloque de nuevo los protectores negros.
9. Ajuste el tornillo de tracción en la estructura en H que activa el eje pasador del brazo de sujeción. Este ajuste deberá comprimir el muelle en el pie de pivote del brazo de sujeción para garantizar la sujeción correcta del producto cuando esté siendo remolcado. **Ver figura 5.**



Figura 4. Instalación del brazo de sujeción

NOTA: Si ha comprado el Outlander TM, el brazo de sujeción ya viene instalado.

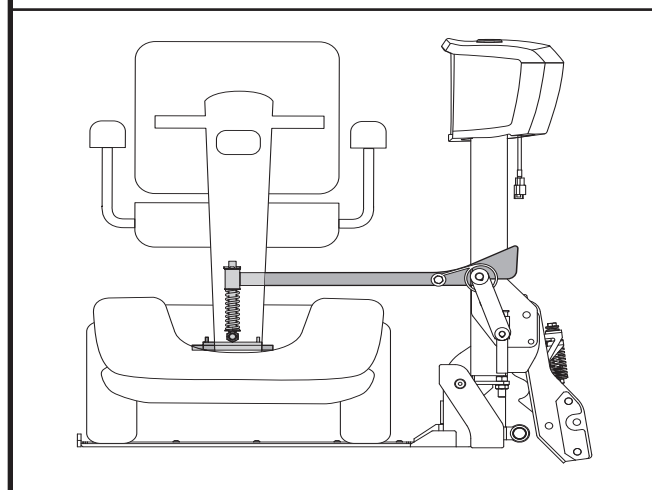
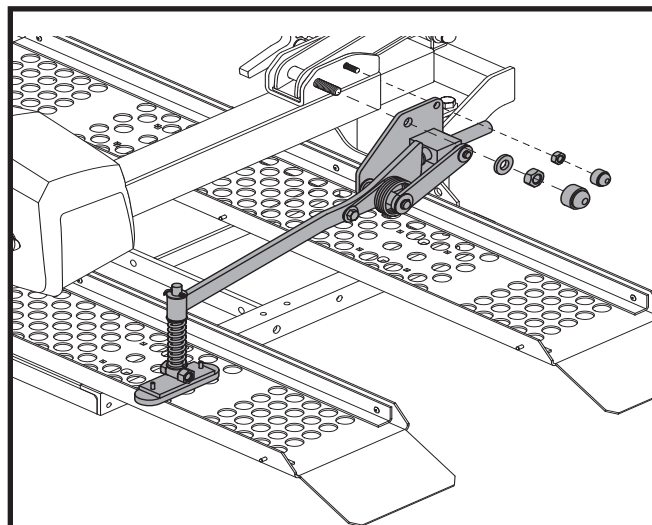

¡ADVERTENCIA! El ajuste incorrecto del tornillo de tracción puede afectar a la sujeción del producto a la plataforma elevadora.

NOTA: Toda contratuerca de nylon que haya sido retirada durante el desmontaje o ajuste del sistema de elevación deberá ser reemplazada por una nueva. Las contratuercas de nylon no pueden volver a utilizarse ya que se dañaría la inserción de nylon, provocando un ajuste menos seguro. Dispone de contratuercas de nylon de recambio en su ferretería local o puede conseguirlas a través de su proveedor autorizado.

Para instalar la barra de fijación del sillas de ruedas:

1. Coloque el producto en la plataforma.
2. Eleve la plataforma a su posición más alta.
3. Coloque la barra de fijación junto al cojín del asiento. Una vez colocada, sujétela al mástil con las tuercas y tornillos suministrados. **Ver figura 6.**



Figura 5. Ajuste del tornillo de tracción y del eje pasador

III. INSTALACIÓN



Figura 6. Instalación de la barra de fijación

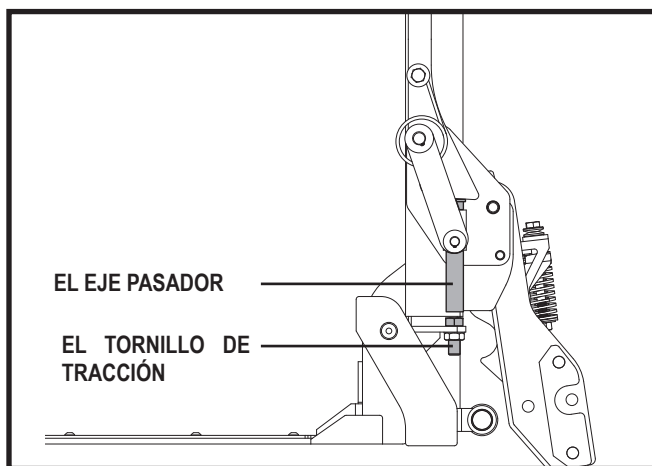

Figura 7. Instalación de las correas de sujeción retráctiles

Pasos para la instalación de las correas:

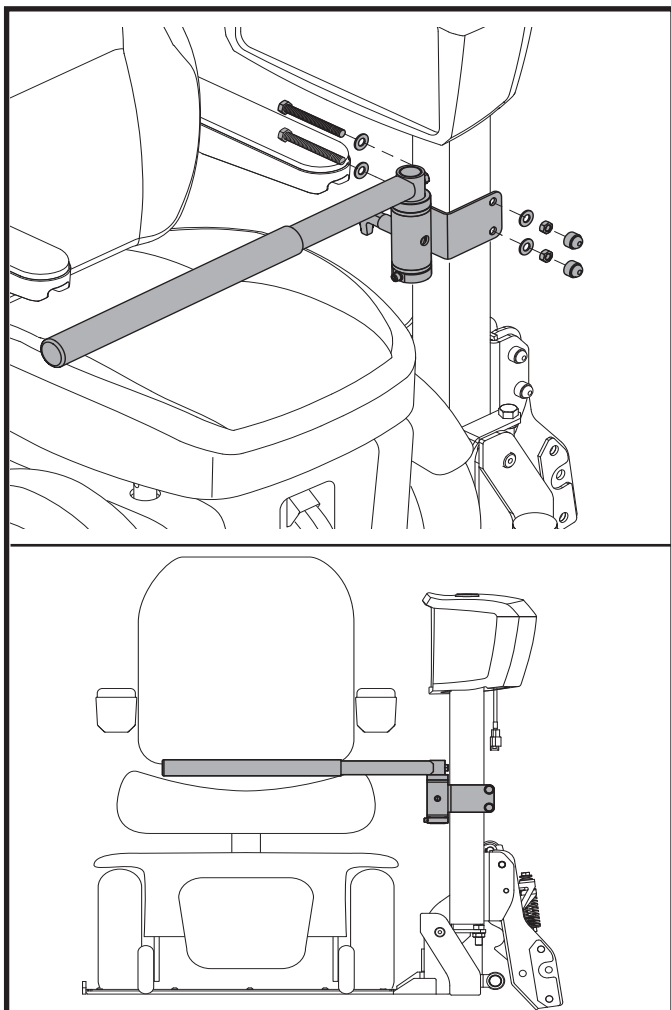
1. Retire los accesorios de montaje de la correa.
2. Alinee el enganche de la correa con el orificio de montaje de la plataforma. **Ver figura 6.**
3. Instale el material. **Ver figura 6.**
4. Repita el proceso con la segunda correa.

NOTA: Las correas deben colocarse en la cara externa del elevador.

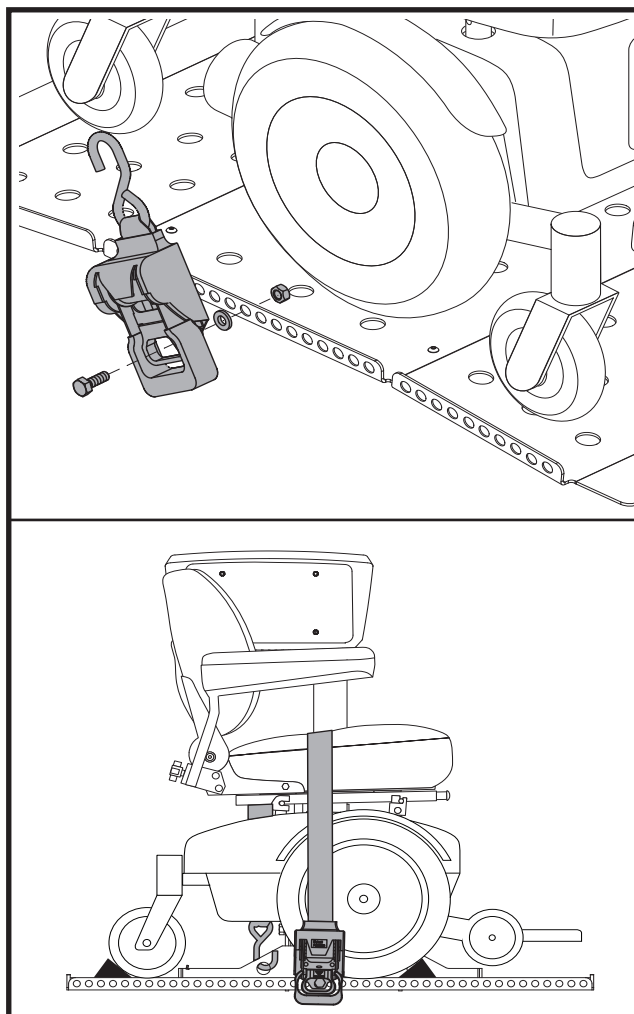
Para instalar el sistema de elevación:

1. Extraiga los accesorios de montaje que vienen colocados en el tubo de enganche.
2. Coloque el tubo de enganche en el elevador con los accesorios de montaje extraídos anteriormente. Realice la instalación en el sentido indicado en **la figura 8.**
3. Deslice el tubo de enganche en el receptor de enganche del vehículo alineando los orificios de junto al elevador con los orificios del receptor. **Ver figura 8.**



¡ADVERTENCIA! Los componentes del sistema de elevación son pesados. Pida ayuda en caso necesario para acoplar el elevador al receptor de enganche. Use técnicas de elevación adecuadas y evite levantar peso por encima de sus capacidades.

¡ADVERTENCIA! ¡Tenga cuidado con los dedos! No sujete la estructura del elevador por sus puntos de articulación al acoplarla al receptor de enganche.

III. INSTALACIÓN

4. Afiance el tubo de enganche con el perno y la tuerca suministrados, introduciendo el perno en la parte fileteada del tubo de enganche. **Ver figura 8.**



¡ADVERTENCIA! Si introduce el perno por la parte incorrecta o deja que el perno gire mientras aprieta la tuerca, el revestimiento fileteado del tubo de enganche se moverá de su sitio.

¡ADVERTENCIA! No conecte un tubo de enganche de Clase II a un receptor

NOTA: Compruebe que el perno del enganche esté apretado con firmeza antes de afianzar la tuerca en la estructura de enganche para minimizar el riesgo de basculación durante el transporte.

NOTA: Compruebe que el tubo de enganche y la plataforma estén paralelas al suelo antes de manejar el sistema de elevación. Un tubo angulado provocaría un funcionamiento inestable y/o dañaría el sistema de elevación.

NOTA: La Clase II Enganche admite enganches escamoteables.

5. Disponga el cableado del sistema de elevación a través del vehículo. Consulte “Instalación del cableado”.



¡ADVERTENCIA! Haga pasar los cables a través del automóvil en lugar de hacerlo por debajo de éste para evitar cualquier contacto con superficies afiladas, temperaturas extremas, piezas móviles o escombros del camino, como la sal de las carreteras y otros materiales altamente corrosivos. Se pueden producir cortes de corriente si los cables entran en contacto con tubos de escape calientes o superficies afiladas.

¡ADVERTENCIA! Nunca conecte el cableado a una fuente de alimentación secundaria. No intente utilizar el cableado de un remolque para alimentar el sistema de elevación. El cableado eléctrico debe conectarse directamente a la batería del automóvil.

NOTA: Si su elevador viene con batería incorporada, consulte “Instalación de la batería interna”.

6. Si tuviera, instale las calzas de las ruedas en la plataforma. Consulte “Instalación de las calzas de las ruedas”.



Figura 8. Montaje del tubo de enganche

III. INSTALACIÓN

Instalación de la batería interna

La batería interna opcional se instala fácilmente y no requiere tirar ningún cable a través del automóvil o por debajo de éste.

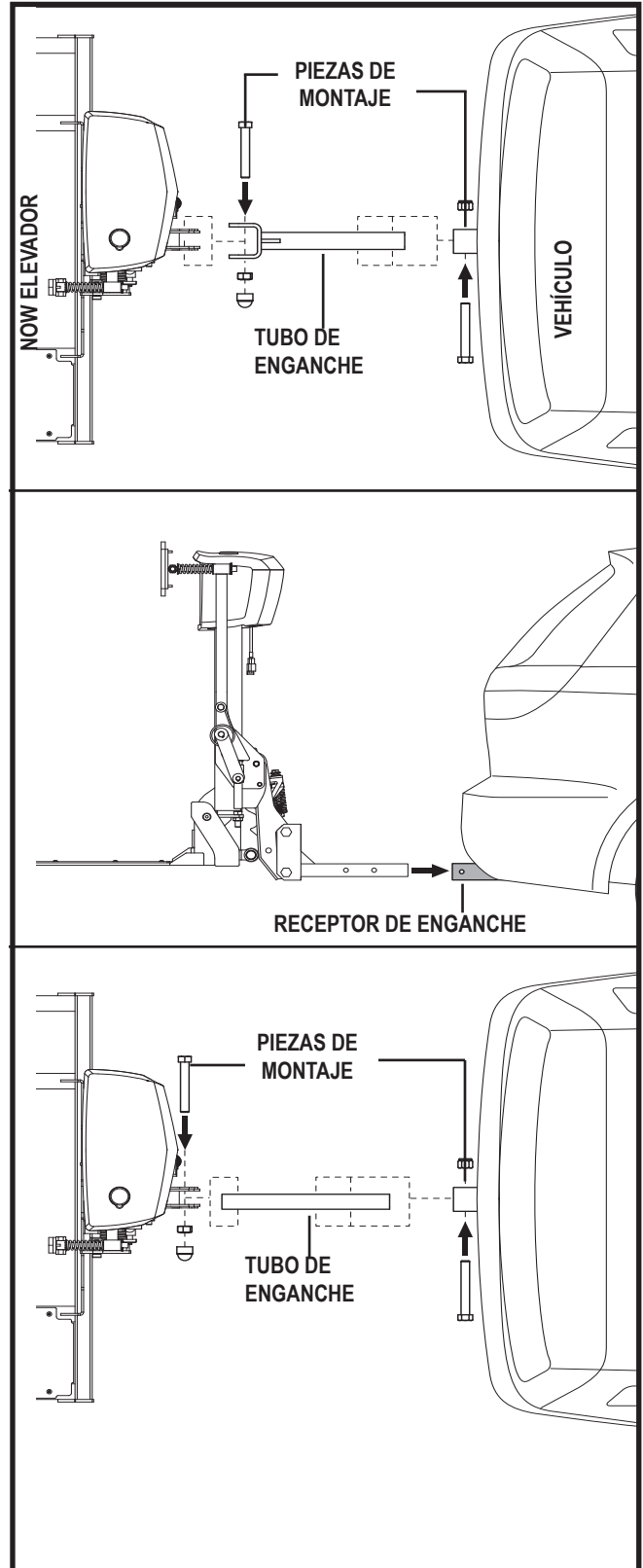
Para instalar la batería interna:

1. Coloque el soporte de accesorios en el lugar deseado del mástil del Outlander.
2. Sujete con las piezas suministradas. **Ver figura 9.**
3. Alinee los orificios en el soporte de la batería con los orificios en el soporte de accesorios. **Ver figura 10.**
4. Sujete el soporte de batería al soporte de accesorios con las piezas suministradas. **Ver figura 10.**
5. Coloque la batería en su soporte, asegurándose de que el conector del fondo de la batería coincida y conecte totalmente con el conector de acoplamiento dentro del soporte de batería.
6. Enchufe el cable de batería en la parte inferior del soporte al conector de acoplamiento conectado al motor. **Ver figura 10.**

Instalación del cableado eléctrico

El cableado eléctrico mide uno 25 ft. (7.62 metros) de largo, suficiente para la mayoría de los automóviles.

NOTA: Se recomienda antes hacer una simulación del camino que seguirán los cables con un trozo de cuerda fino (con un diámetro similar al del cable eléctrico) para identificar los lugares que podrían suponer algún riesgo, como los puntos de contacto o las superficies agudas. Corrija las puntas afiladas con una lima de metal o pasta selladora y aplique luego un producto antioxidante.

Para tirar el cableado eléctrico del sistema de elevación:

1. Disponga el cableado eléctrico desde el elevador, y pasando por el interior del automóvil, hasta llegar a la batería de este último. **Ver figura 11.** Normalmente, encontrará hueco para pasar el cable por detrás de las luces posteriores, pasando así el cable por el maletero de atrás y bajo el asiento posterior.
2. Esconda los cables por debajo o por detrás de los paneles interiores del vehículo (deberá ver unos orificios). Utilice ojetes de goma a modo de protección al introducir el cable por los paneles de metal y en el compartimento del motor.



Figura 9. Soporte de accesorios



Figura 10. Instalación de la batería interna

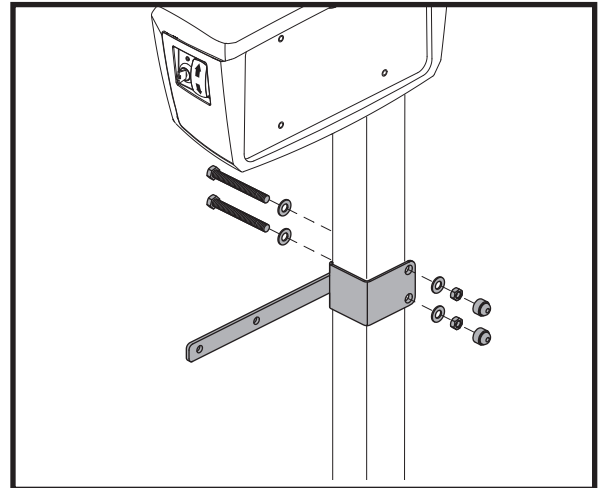

Figura 11. Instalación del cableado eléctrico

III. INSTALACIÓN

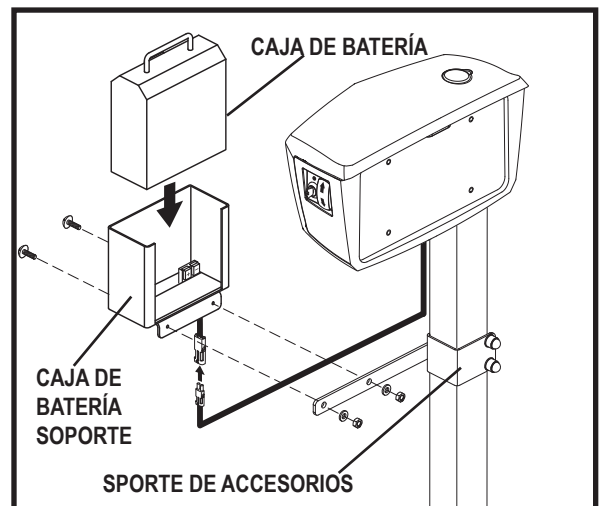
1. En el compartimento del motor, fije el cable al cortafuegos y al interior del ala con ataduras de alambre de plástico. Procure no dañar la funda del cable. Es importante que fije el cable en diversos puntos de su recorrido por el interior del vehículo.

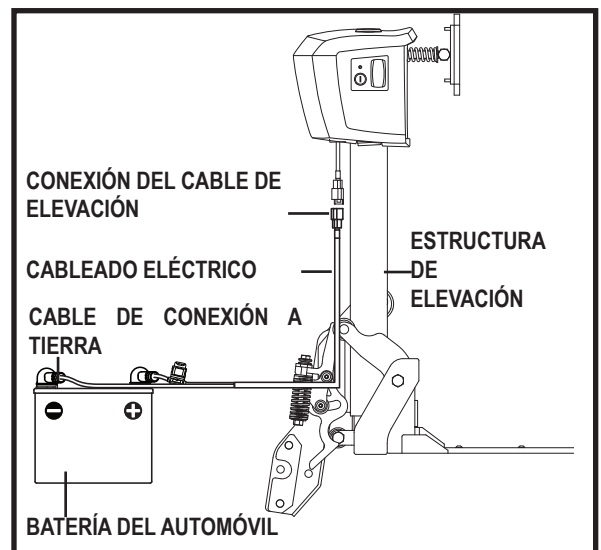

¡ADVERTENCIA! No corte ni acorte el cableado eléctrico. Si el cable es demasiado largo, enrólle el sobrante y sujételo con alambre de plástico.

3. Conecte el cable rojo al terminal positivo (+) y el cable negro (de tierra) al terminal negativo (-) de la batería del vehículo.



¡ADVERTENCIA! Antes de manejar el elevador, verifique que el cableado sigue una trayectoria correcta y está conectado a tierra. De lo contrario, podría provocar daños en los cables o el sistema eléctrico.

Instalación de las calzas de las ruedas

Dependiendo de la plataforma adquirida, el elevador vendrá con cuatro calzas de ruedas ajustables que, una vez instaladas, ayudarán a centrar el equipo de movilidad durante la carga.

Para instalar las calzas de las ruedas:

1. Conduzca su equipo de movilidad hasta la plataforma de elevación, colocándolo en el centro de ésta.
2. Coloque las calzas en la plataforma. **Scooters:** Coloque una calza delante de las ruedas frontales y detrás de las ruedas posteriores o detrás de las ruedas de delante y delante de las ruedas de atrás. **Sillas de ruedas eléctricas:** Coloque una calza delante y detrás de las ruedas de conducción.
3. Identifique los orificios de ajuste de las calzas que se alinean con la plataforma y retire las calzas.
4. Baje el equipo de movilidad de la plataforma de elevación.
5. Levante la plataforma a una altura que le permita colocar los pernos y tuercas desde abajo.
6. Coloque la parte inferior de la calza bajo la plataforma, alineándola con la parte superior de la calza sobre la plataforma. **Ver figura 12.**
7. Sujete las secciones de la calza a la plataforma con los accesorios de montaje suministrados. **Ver figura 12.**
8. Repita los mismos pasos para instalar las restantes calzas de las ruedas en la plataforma.

NOTA: Los *Outlander TM* y *LP* no requieren la instalación de calzas, ya que el diseño de la plataforma sostiene las ruedas del equipo de movilidad, haciendo innecesarias las calzas. Ver figura 13.



Figura 12. Instalación de las calzas de las ruedas



Figura 13. Colocación de las ruedas

IV. FUNCIONAMIENTO

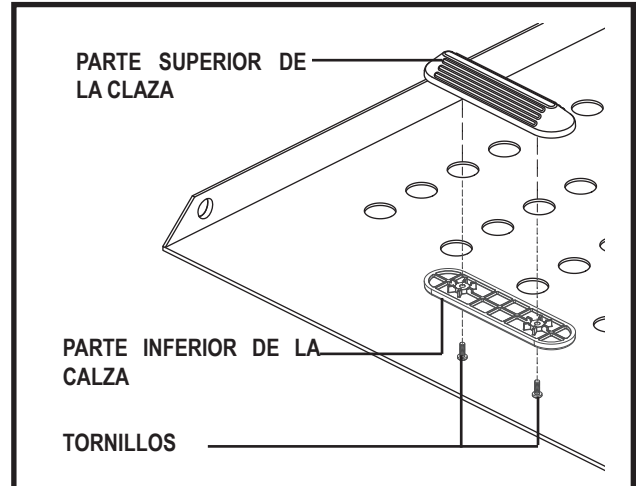
FUNCIONAMIENTO DEL SISTEMA DE ELEVACIÓN

¡ADVERTENCIA! El sistema de elevación ha sido diseñado exclusivamente para el transporte de equipos de movilidad, que no deberán estar ocupados durante el manejo del elevador.

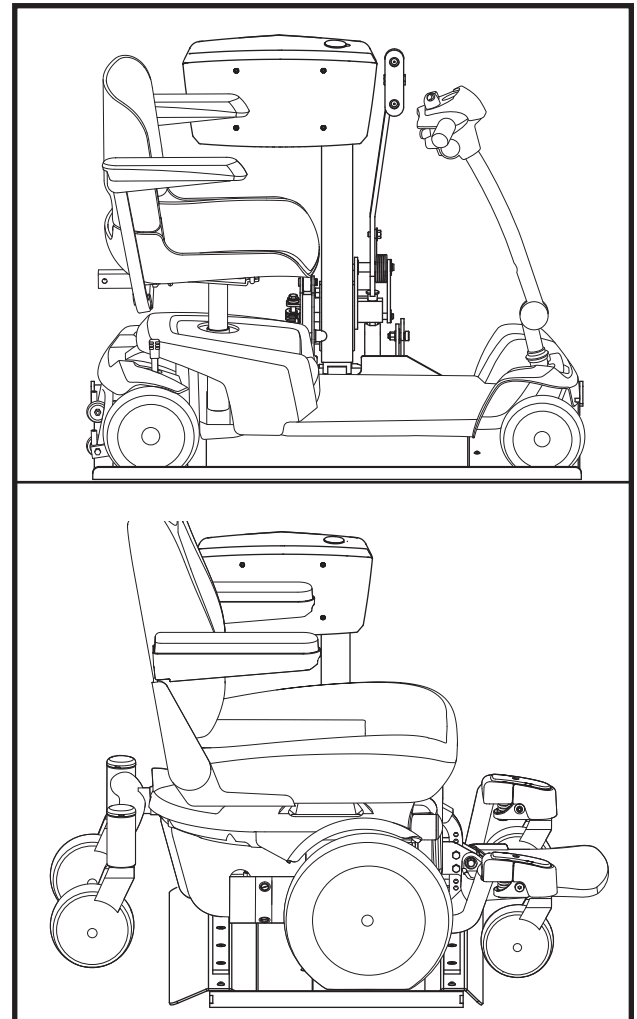

¡ADVERTENCIA! No supere la carga máxima del sistema de enganche especificada por el fabricante del automóvil.

¡ADVERTENCIA! Extreme la precaución cuando conduzca remolcando el elevador con su vehículo. Tenga en cuenta que el elevador prolonga la parte trasera del automóvil, por lo que necesitará un mayor espacio para dar marcha atrás, girar, estacionar o circular por entradas o salidas estrechas. Modere el paso si se encuentra con baches, badenes o vías férreas.



Figura 14. Funcionamiento de la cerradura de contacto y el interruptor

Para manejar el sistema de elevación:

1. Introduzca la llave en la cerradura de contacto para encender o apagar. La luz verde se encenderá cuando el sistema de elevación esté encendido.
2. Utilice el interruptor de palanca para subir o bajar la plataforma. **Ver figura 14.**

Carga y sujeción de su equipo de movilidad

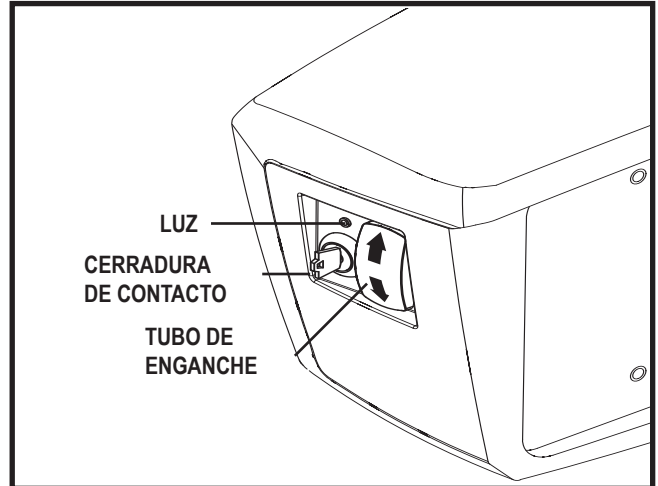
1. Ajuste el control de velocidad del equipo de movilidad en su valor más bajo y condúzcalo con cuidado hasta la plataforma de elevación, procurando en la medida de lo posible dejarlo en el centro de la plataforma.

NOTA: También puede utilizar el modo manual, de pie junto al equipo de movilidad, para subir éste a la plataforma. Consulte el manual de su equipo de movilidad para obtener más información sobre el modo manual.



¡ADVERTENCIA! Si el elevador está equipado con un brazo de sujeción automático, suba el producto a la plataforma desde el lado del conductor del automóvil para asegurar el contacto adecuado del brazo de sujeción automático con el piso del producto. Si sube el producto desde el lado del pasajero, el brazo automático interferirá con el asiento del producto al elevar la plataforma.

2. Apague el equipo de movilidad, quite la llave si la tiene, y compruebe que deja la unidad en modo conducción (con motor en marcha). Consulte el manual de su equipo de movilidad para obtener más información sobre el modo conducción.

IV. FUNCIONAMIENTO



¡ADVERTENCIA! Nunca deje el equipo de movilidad en modo manual durante su transporte en el elevador, ya que podría moverse.

3. Sujete el equipo de movilidad a la plataforma utilizando o bien las correas de sujeción retráctiles o bien la barra de fijación si tiene una silla de ruedas eléctrica o el brazo automático si tiene un scooter.
 - Apriete a la vez las palancas de ajuste y liberación de la correa de sujeción retráctil y tire al mismo tiempo de ambas palancas hacia usted formando un ángulo de 90 grados hasta oír un “clic”. De esta forma desbloqueará la correa (**fig. 15 y 16**).
 - Tire de la correa y sujétela al lado contrario de la plataforma. **Ver figura 17.**
 - Una vez sujetas las correas en su posición correcta, apriete a la vez las palancas de ajuste y liberación y empuje al mismo tiempo ambas palancas a su posición original. De esta forma bloqueará la correa (**fig. 15 y 16**).
 - Para tensar la correa, gire únicamente la palanca de ajuste a un lado o a otro como una rueda de trinquete hasta que la correa alcance el nivel correcto de resistencia para la sujeción del equipo de movilidad.

NOTA: Inspeccione las correas de sujeción antes de cada uso para descartar cualquier daño o desgaste. Compruebe que el equipo de movilidad esté sujeto correctamente antes del transporte. Pride no se hará responsable de cualquier daño o pérdida derivada de la sujeción incorrecta del equipo de movilidad.

¡ADVERTENCIA! Nunca trate de sujetar el equipo de movilidad pasando las correas por encima del respaldo o los reposabrazos.



¡ADVERTENCIA! En sistemas de elevación equipados con un brazo de sujeción automático, no intente ajustar la presión de dicho brazo. Este parámetro ha sido configurado por su proveedor autorizado Pride para satisfacer sus necesidades y no requiere de ajuste adicional.

¡ADVERTENCIA! Si su producto está equipado con ruedas de conducción neumáticas, compruebe que estén infladas con la presión recomendada en el lateral del neumático. Así, el producto estará a la altura correcta para una sujeción adecuada.

4. Pulse el interruptor hacia arriba para levantar la plataforma. Siga pulsando para izar el elevador hasta que el motor pare, y luego suelte.

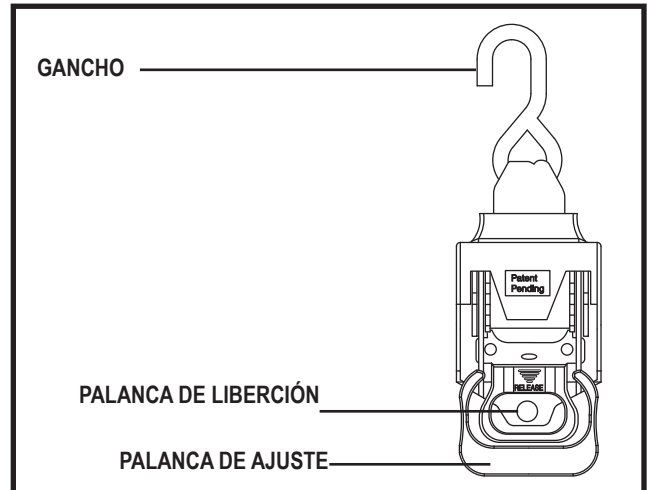

Figure 15. Correa de sujeción retráctil

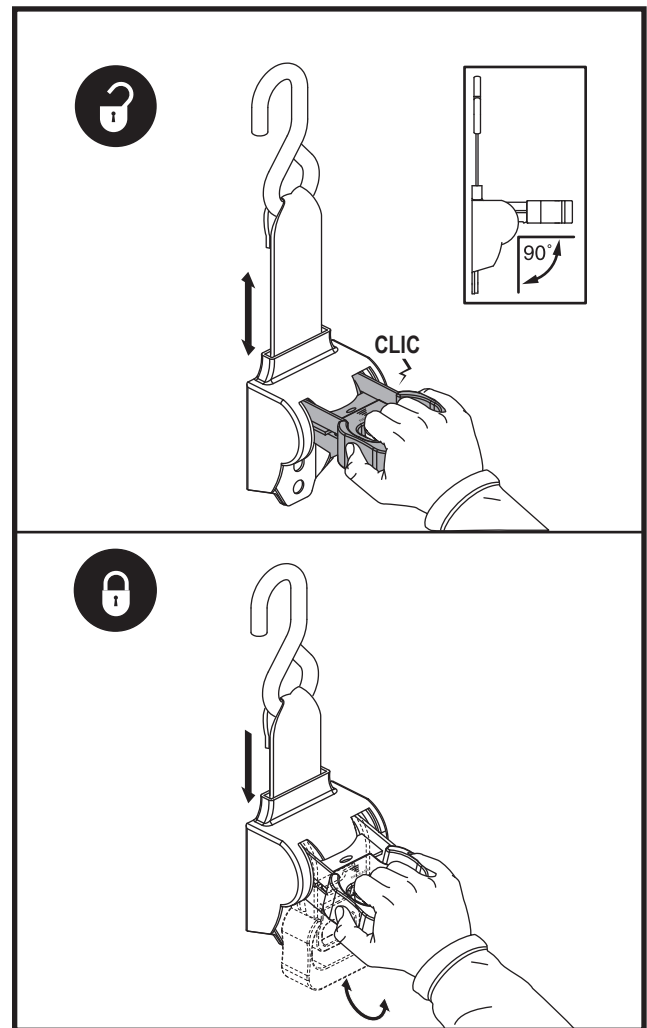

Figure 16. Desbloqueo y bloqueo de la correa de sujeción

IV. FUNCIONAMIENTO

NOTA: Al izarse la plataforma, el brazo de sujeción automático se activará para sujetar el producto a la plataforma. Puede que necesite ajustar la posición del manillar para evitar que interfiera en el funcionamiento normal del brazo de sujeción.

NOTA: El motor se detiene automáticamente al final de su trayectoria, emitiendo un chasquido. Al oír este sonido, suelte el botón.

5. Si dispone de una barra de fijación para su silla de ruedas, colóquela en la posición deseada.

NOTA: Compruebe que el equipo de movilidad esté bien sujeto.

NOTA: Vigile la trayectoria de la plataforma durante su funcionamiento. Asegúrese de que no roce ni interfiera con el automóvil en ningún momento. Si observara cualquier contacto entre la plataforma de elevación y el automóvil, detenga el elevador de inmediato y pida asistencia a su proveedor autorizado Pride.

Para bajar un equipo de movilidad del sistema de elevación:

1. Baje la plataforma al suelo.
2. Desabroche las correas y deje que el brazo de sujeción vuelva automáticamente a su posición vertical.
 - Afloje y retire las correas de sujeción.
 - Gire sólo la palanca de ajuste de cada correa a un lado y a otro como una rueda de trinquete hasta que la correa quede enrollada.
3. Baje el equipo de movilidad de la plataforma.



¡ADVERTENCIA! No trate de abatir la plataforma manualmente cuando esté replegada, ya que dañaría el aparato y anularía su garantía.

4. Suba la plataforma para guardarla y verá cómo se pliega de forma automática al llegar a su tope máximo.



Figura 17. Sujeción de la unidad

IV. FUNCIONAMIENTO

EL ADAPTADOR ABATIBLE

El adaptador abatible posibilita que el sistema de elevación se separe del vehículo para permitir un acceso más sencillo al mismo.

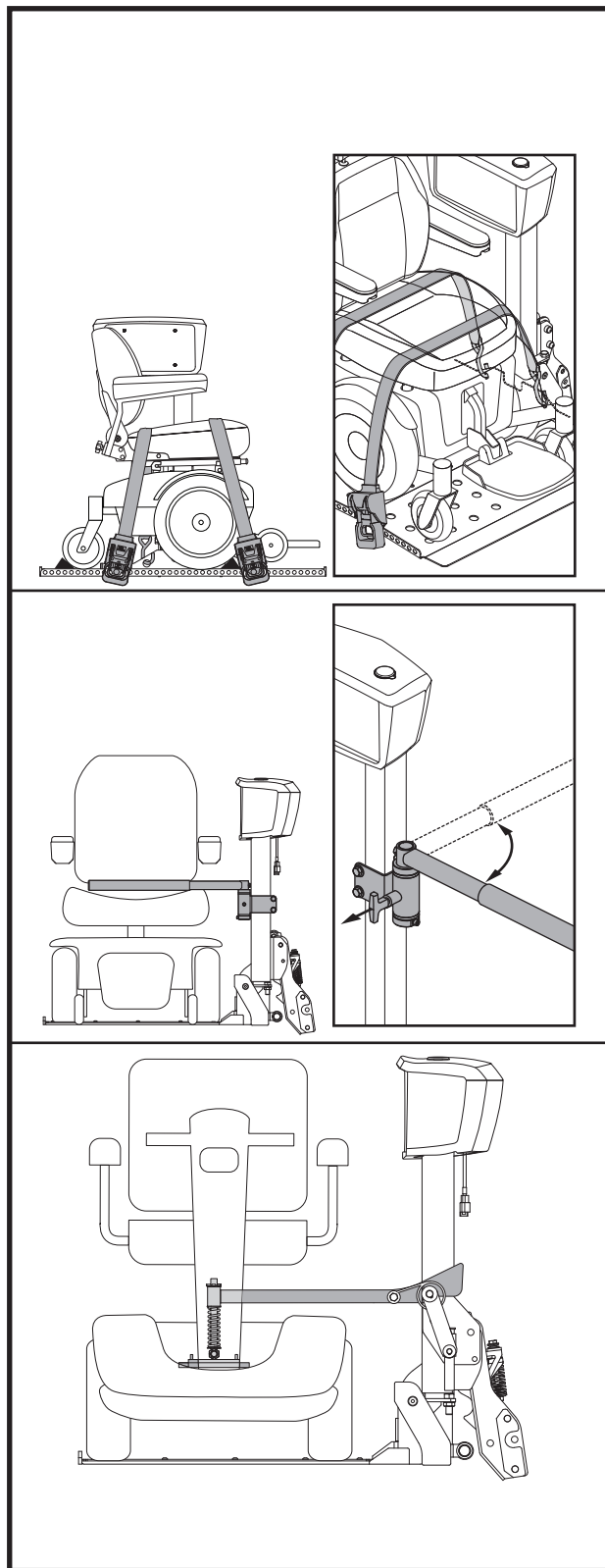
Para operar el adaptador abatible:

1. Retire el pasador de seguridad.
2. Levante el pestillo para liberarlo.
3. Aleje el sistema de elevación del vehículo.

Para asegurar el adaptador abatible:

1. Mueva el sistema de elevación hacia el vehículo.
2. Alinee el adaptador abatible sobre el receptor y el pestillo como se muestra en **figura 19**.
3. Reinstale el pasador de seguridad.

¡ADVERTENCIA! No opere el montaje del elevador abatible cuando el dispositivo de movilidad se encuentre en el elevador de exterior o cuando la plataforma se encuentre en la posición rebajada. No abra el elevador de exterior en medio del tránsito. No opere el elevador de exterior contra una pendiente. Asegúrese de que todos los tornillos estén bien sujetos.



¡ADVERTENCIA! Asegúrese de que el pasador de seguridad esté acoplado antes de usar el sistema de elevación o conducir el vehículo.



Figura 18. Operar el adaptador abatible



Figura 19. Mueva el sistema de elevación

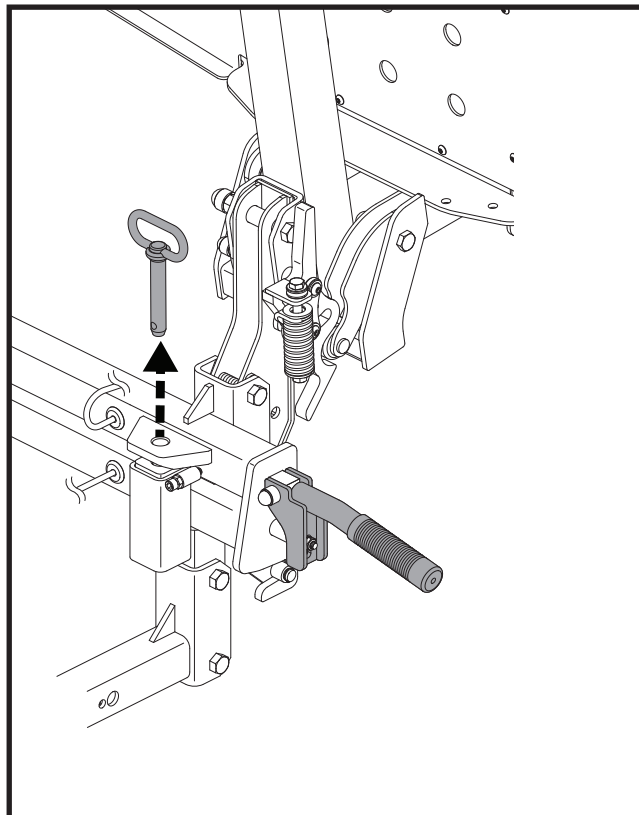

Figura 20. Segurar el adaptador abatible

IV. FUNCIONAMIENTO

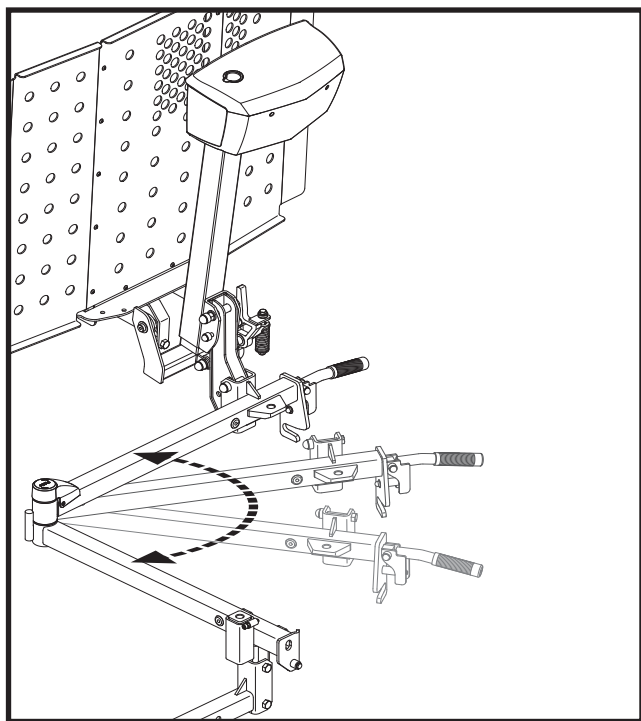
FUNCIONAMIENTO MANUAL DEL SISTEMA DE ELEVACIÓN

El sistema de elevación viene equipado con una biela manual a modo de emergencia en caso de avería eléctrica. Con la manivela suministrada, gire la biela (situada sobre la caja del motor) en el sentido de las agujas del reloj o en sentido contrario para subir o bajar la plataforma. **Ver figura 21.**

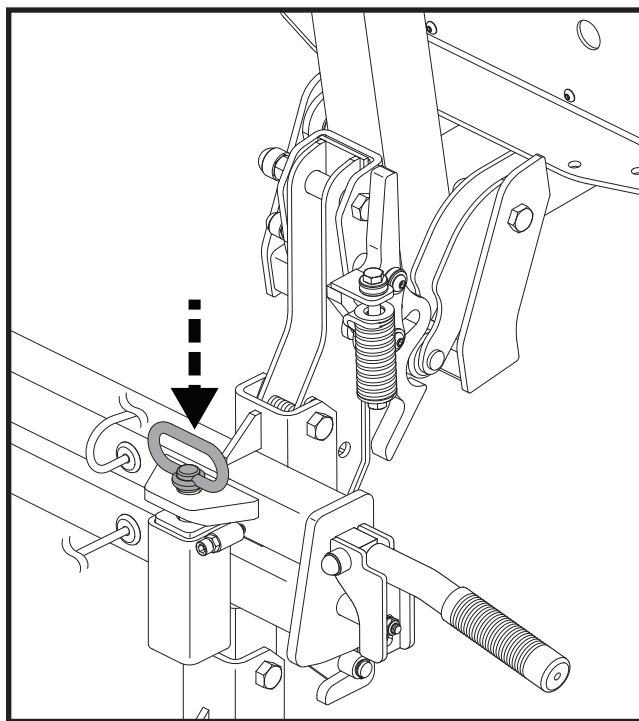

Figura 21. Funcionamiento de la biela manual



Figura 22. Herramienta para pasar al control manual

V. CARGADO DE BATERÍA

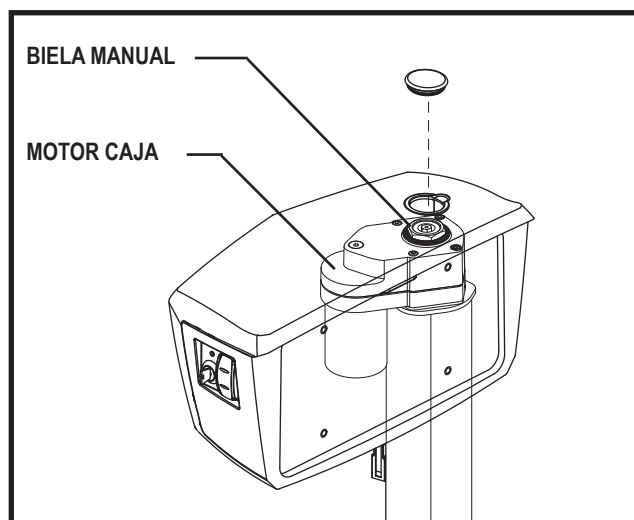
CARGADO DE BATERÍA

Para cargar la batería interna:

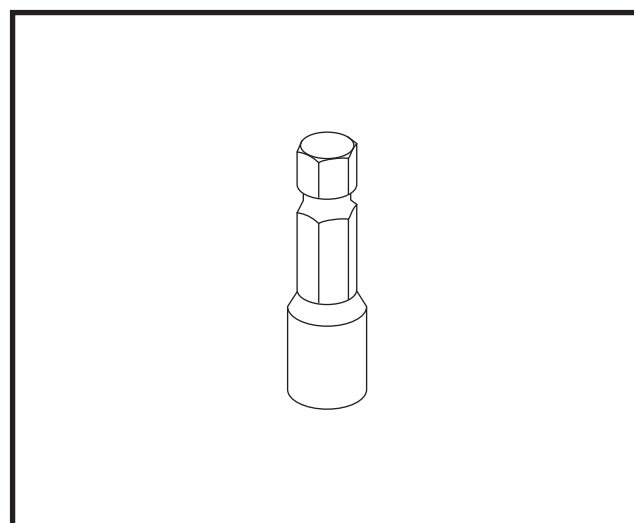
1. Extraiga la batería de su caja y colóquela cerca de una toma eléctrica estándar.
2. Conecte el cable del cargador a la toma correspondiente en la parte inferior de la caja de batería, y luego enchufe el otro conector a una toma eléctrica estándar. **Ver figura 23.**

NOTA: Recomendamos cambiar de batería cada 3–5 años. Guarde la batería en un lugar sin humedad cuando no la esté utilizando.



Figura 23. Cargado de batería



¡OBLIGATORIO! Antes de cargar las baterías, lea las instrucciones de carga en este manual y en el manual suministrado con el cargador de batería.

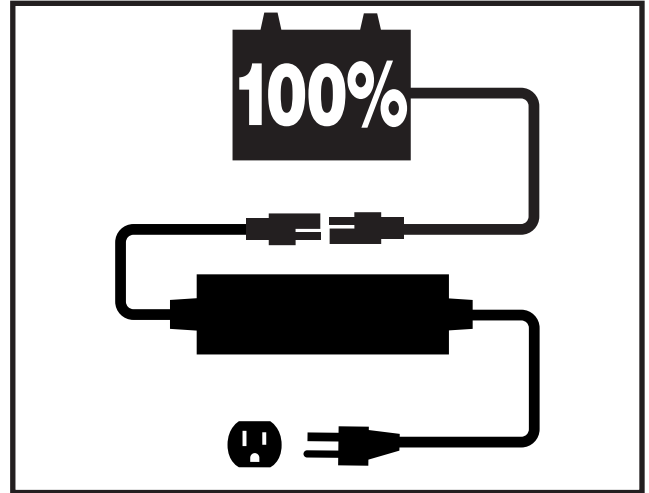

¡PROHIBIDO! Nunca conecte cables de prolongación al cable del cargador y conecte este último directamente a una toma de pared estándar.



¡PROHIBIDO! No retire el contacto de tierra del enchufe para evitar cualquier riesgo eléctrico. Si su toma de corriente tiene únicamente 2 orificios, instale un adaptador de 3 contactos adecuado.



¡PROHIBIDO! Mientras las baterías se cargan, no deje que los niños jueguen cerca del elevador o el cargador sin supervisión.



¡PROHIBIDO! No exponga el cargador a la lluvia o a otras fuentes de humedad, a no ser que se permita su utilización en exteriores. Para más información, consulte el manual suministrado con el cargador de batería.



¡ADVERTENCIA! Durante el cargado de batería se pueden generar gases explosivos. Mantenga la batería y el cargador alejados de fuentes ignífugas como llamas o chispas y proporcione una ventilación adecuada durante el cargado de baterías.

¡ADVERTENCIA! No cargue la batería y maneje el sistema de elevación al mismo tiempo.

¡ADVERTENCIA! No trate de conectar directamente el sistema de elevación a la batería del automóvil si el primero viene equipado con una batería interna.



¡ADVERTENCIA! La batería del sistema de elevación debe recargarse con el cargador de batería suministrado. No utilice los cargadores utilizados en los automóviles.

¡ADVERTENCIA! Si la batería hubiera sido expuesta a condiciones ambientales extremas o adversas, deberá dejarla adaptarse a las nuevas condiciones ambientales antes de volver a cargarla.

¡ADVERTENCIA! Antes de cada uso, compruebe el estado de cargador, cables y conectores. Contacte con su proveedor autorizado Pride si encontrara algún daño.

¡ADVERTENCIA! No intente abrir la carcasa del cargador de batería. Si el cargador no funcionara correctamente, contacte con su proveedor autorizado Pride.

V. CARGADO DE BATERÍA

REEMPLAZO DE LA BATERÍA



¡ADVERTENCIA! Los bornes y terminales de batería y otros accesorios relacionados contienen compuestos de plomo. Protéjase con gafas y guantes y lave las manos después de cada manipulación.



OBLIGATORIO! Utilice únicamente baterías de gel o AGM; reducirá así los riesgos de derrame o explosión.



¡ADVERTENCIA! Las baterías están fabricadas con materiales químicos corrosivos.



¡ADVERTENCIA! Evite el contacto de herramientas y otros objetos metálicos con los terminales de batería. El contacto con herramientas puede producir descargas eléctricas.



¡ADVERTENCIA! Conecte los cables de batería de la manera correcta. Los cables ROJOS (+) deben conectarse a los bornes/terminales de batería (+). Los cables NEGROS (-) deben conectarse a los bornes/terminales de batería (-). En caso de estar dañados, CAMBIE inmediatamente los cables. Los capuchones de protección deben ir colocados sobre los terminales de batería.

NOTA: Si observa daños o grietas en su batería, guárdela inmediatamente en una bolsa de plástico y póngase en contacto con el organismo local de eliminación de residuos o su proveedor autorizado Pride para saber cómo deshacerse de la batería o reciclarla, que es lo que nosotros recomendamos.

Para reemplazar la batería interna (figura 24):

1. Desabroche la correa de sujeción de la batería ubicada bajo la caja.
2. Quite los tornillos y tuercas del soporte y extraiga la batería.
3. Quite los demás accesorios de sujeción del conector de batería.
4. Deslice hacia fuera la batería para dejar a la vista los cables.
5. Desconecte los cables de batería de los terminales de batería.
6. Conecte el cableado a la batería nueva.
7. Introduzca la nueva batería en la caja de batería.
8. Vuelva a colocar los elementos de sujeción del conector y apriete.
9. Coloque de nuevo el soporte de la batería y apriete tuercas y tornillos.
10. Vuelva a abrochar la correa de sujeción de la batería.



Figura 24. Reemplazo de la batería

VI. CUIDADO Y MANTENIMIENTO

CUIDADO Y MANTENIMIENTO

Su sistema de elevación necesita un cuidado y un mantenimiento mínimos. Si no se siente competente para proporcionar a su producto los cuidados indicados a continuación, pida cita a su proveedor autorizado Pride para que realice un chequeo de inspección y mantenimiento. Deberá realizar revisiones y controles periódicos en las siguientes zonas.

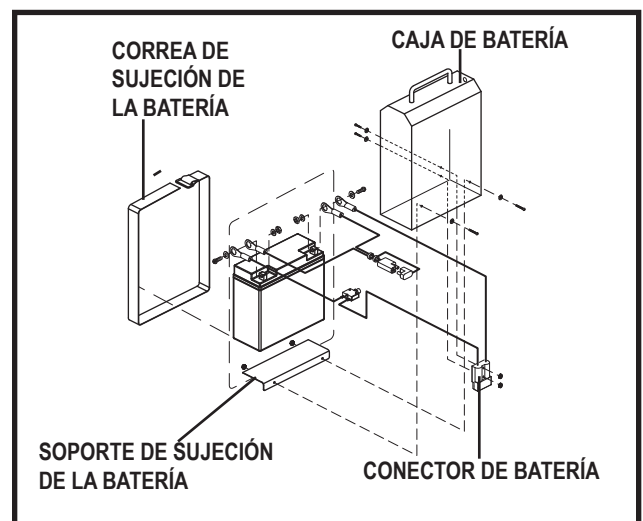
Mantenimiento diario

El sistema de elevación puede venir con los dispositivos opcionales que se indican a continuación. Inspecciónelos a diario para detectar cualquier daño o pieza suelta. Lleve a reemplazar o reparar cualquier pieza defectuosa a su proveedor autorizado Pride antes de utilizar el sistema de elevación.

- Correas de sujeción retráctiles
- Brazo de sujeción de scooter
- Barra de fijación de silla de ruedas eléctrica

Mantenimiento a los 90 días

- Limpie y lubrique el interior del tubo telescópico en T. Use únicamente una grasa de litio resistente a todo tipo de climas. **Ver figura 25.**
- Lubrique todos los puntos de articulación del elevador. Use únicamente una grasa de litio resistente a todo tipo de climas.
- Inspeccione y limpie los conectores eléctricos en caso necesario.
- Inspeccione visualmente para detectar cualquier pieza suelta o dañada. Lleve a reemplazar o reparar cualquier pieza defectuosa a su proveedor autorizado Pride antes de utilizar el sistema de elevación.

Mantenimiento a los 5 años

Inspeccione el “interruptor mecánico de muelle” y lubríquelo o ajuste la tensión del muelle en caso necesario. **Ver figura 26.**



Figura 25. Mantenimiento de la estructura del elevador



Figura 26. Interruptor mecánico de muelle

VI. CUIDADO Y MANTENIMIENTO

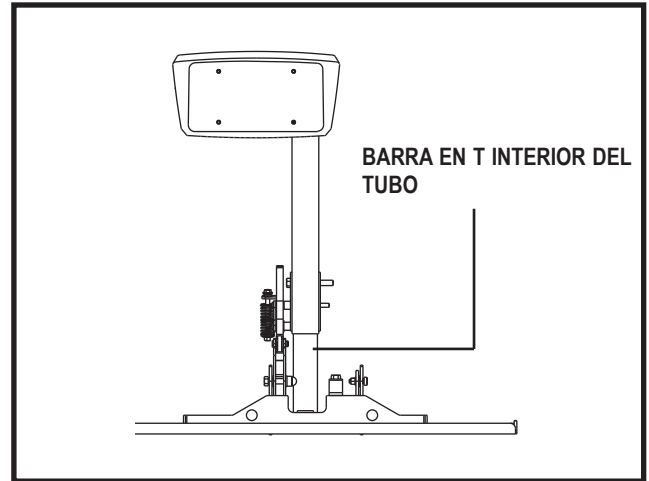
Pautas generales de limpieza

El sistema de elevación se puede lavar a mano, junto con el automóvil, con agua y jabón. Evite las máquinas de lavado automático de vehículos, ya que podrían dañar el sistema de elevación.

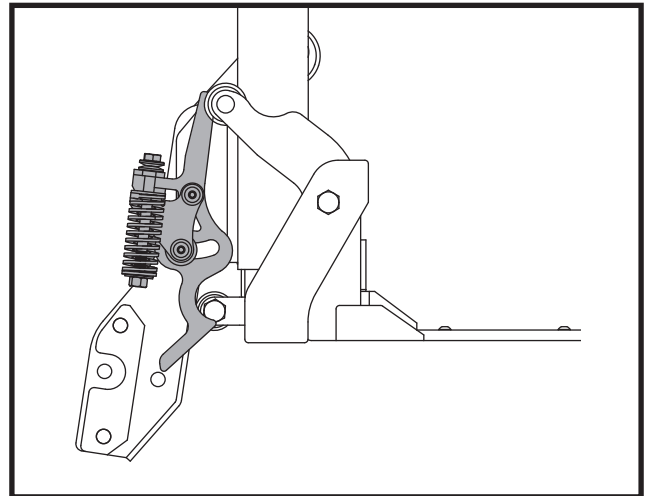
Cableado eléctrico

Verifique periódicamente el cableado eléctrico para descartar cualquier desgaste o corrosión. Póngase en contacto con su proveedor autorizado Pride si necesita cambiar el cableado.

Plataforma/Componentes de metal

- Inspeccione la plataforma de elevación. Póngase en contacto con su proveedor autorizado Pride para cualquier recambio o reparación.
- La superficie de la plataforma se puede volver resbaladiza en contacto con la humedad (hielo, nieve, lluvia, niebla/llovizna, etc.). Extrema la precaución al cargar o descargar un equipo de movilidad en tales condiciones, y limpie todo exceso de humedad de la plataforma.
- Inspeccione regularmente y repare cualquier arañazo en los componentes metálicos. Trate las zonas dañadas con un antioxidante o sellador de metal.

Si su sistema de elevación presenta signos de desgaste preocupantes, póngase en contacto inmediatamente con su proveedor autorizado Pride. No intente reparar, ajustar o modificar los materiales y ajustes del fabricante.

Recogida del elevador

- Eleve la plataforma a su posición replegada.
- Desconecte la fuente de alimentación.
- Lubrique el perno de enganche con WD-40® antes de la recogida.

VII. RESOLUCIÓN DE PROBLEMAS

RESOLUCIÓN DE PROBLEMAS

Los dispositivos electromecánicos pueden tener a veces pequeños problemas. Sin embargo, la mayoría de ellos pueden resolverse utilizando un poco de lógica y sentido común. Muchos de estos problemas o fallos ocurren porque las baterías no están completamente cargadas o porque están muy gastadas y ya no pueden cargarse.

El motor del sistema de elevación no funciona.

- Compruebe que la batería interna o la batería del automóvil está completamente cargada.
- Compruebe todas las conexiones al motor y la batería.
- Verifique si hay signos de desgaste o corrosión en el cableado eléctrico. Cambie los cables en caso necesario.

El sistema de elevación sube y baja de forma muy lenta.

- Compruebe que la batería interna o la batería del automóvil está completamente cargada.
- Compruebe todas las conexiones al motor y la batería.
- Verifique si hay signos de desgaste o corrosión en el cableado eléctrico. Cambie los cables en caso necesario.

La plataforma elevadora no se repliega correctamente.

- Compruebe que no haya ninguna obstrucción en los puntos de articulación de la barra en T.

La plataforma no baja completamente hasta el suelo.

- Compruebe la distancia entre el receptor de enganche y el suelo. La distancia entre la parte inferior del enganche y el suelo no debe superar los 21 pulgadas (53.34 cm).
- Compruebe que no haya ninguna obstrucción bajo la plataforma.

¿Qué hago si el elevador toca el suelo al maniobrar a través de obstáculos o entradas de acceso?

Compruebe la distancia entre el receptor de enganche y el suelo. La distancia entre la parte inferior del enganche y el suelo debe ser de 21 pulgadas (53.34 cm). Coloque un adaptador de tubo para elevar el sistema de elevación 4 pulgadas más (10.16 cm) y evitar así el contacto con el suelo.

VIII. GARANTIA

GARANTÍA LIMITADA Y TRANSFERIBLE DE TRES AÑOS

Durante tres (3) años a partir de la fecha de compra, Pride Mobility Products se compromete a reparar o cambiar, a entera discreción de Pride y sin cargo alguno, cualquier componente mecánico o eléctrico que se estime defectuoso tras examen efectuado por un representante autorizado de Pride que atestigüe que el material presenta un defecto de fabricación o mano de obra.

Esta garantía no cubre aquellos elementos que necesiten cambiarse debido a su desgaste y deterioro normales.

- Quedan excluidos los costos laborales, telefónicos, envíos y otros cargos en que se incurra al realizar la reparación del producto, excepto autorización expresa y POR ADELANTADO de Pride Mobility Products.

En las exclusiones también se incluyen componentes dañados por:

- Contaminación
- Utilización incorrecta, accidente o negligencia
- Pérdidas de líquido de las baterías
- Uso comercial u otra utilización indebida
- Manejo, mantenimiento o almacenamiento incorrectos
- Reparaciones o modificaciones efectuadas sin el consentimiento previo de Pride Mobility Products
- Razones de fuerza mayor

Pride no se hará responsable de cualesquiera defectos en el motor del automóvil en el que se instale el sistema de elevación, defectos en el sistema de elevación o los accesorios de sujeción motivados por defectos en cualquier pieza del motor del automóvil, o daños en dicho motor causados por la instalación o funcionamiento del sistema de elevación.

GARANTÍA DE UN AÑO

La batería está cubierta por una garantía independiente de un (1) año ofrecida por el fabricante de la batería. Las baterías no están garantizadas por Pride Mobility Products.

SERVICIO DE GARANTÍA Y REPARACIONES

El servicio de garantía debe ser realizado por un proveedor autorizado Pride. No envíe piezas averiadas a Pride Mobility Products sin previo consentimiento por escrito. Los costos de transporte y envío en que se incurra al enviar cualquier pieza para su reemplazo o reparación correrán a cargo del comprador.

Si no sigue las instrucciones, advertencias y notas del manual de usuario y aquellas situadas en su elevador Pride, podría ocasionar lesiones físicas a usted o a terceros o daños en el producto, además de anular la garantía del mismo.

No existe ninguna otra garantía expresa.

VIII. GARANTIA

GARANTÍAS IMPLÍCITAS

Las garantías implícitas, incluidas la de comercialización y aptitud a fines específicos, están limitadas a un (1) año a partir de la fecha de compra y dentro de los límites permitidos por la ley. Queda excluida cualquier otra garantía implícita. Esta es la única vía de recurso. El fabricante no se hará responsable de los daños indirectos que pudieran ocurrir.

Algunos Estados no contemplan las limitaciones acerca de la duración de las garantías implícitas ni permiten la exclusión de los daños fortuitos o indirectos. En dicho caso, las exclusiones o limitaciones anteriormente mencionadas no serían de aplicación.

Esta garantía reconoce al usuario determinados derechos, que pueden ser completados con otros derechos dependiendo del Estado.

LP

Pride[®]
Lifts & Ramps

TM

USA

182 Susquehanna Avenue
Exeter, PA 18643

Canada

5096 South Service Road
Beamsville, Ontario L0R 1B3

Australia

20-24 Apollo Drive
Hallam, Victoria 3803

B.V.

Castricummer Werf 26
1901 RW Castricum
The Netherlands

Italy

Via del Progresso, ang. Via del Lavoro
Loc. Prato della Corte
00065 Fiano Romano (RM)

UK

32 Wedgwood Road
Bicester, Oxfordshire OX26 4UL

www.pridemobility.com

[Blank white box for Product Serial #]

Product Serial #

